

KYO Unit



MANUALE DI INSTALLAZIONE



OHSAS 18001
9192.BSEC



OHSAS 18001
IT - 60983



ISO 14001
9191.BNT2



ISO 14001
IT-52588



ISO 9001
9105.BNT1



ISO 9001
IT-52587

INDICE

Capitolo 1 - Identificazione delle Parti	6
Tastiere PREMIUM (LED e LCD)	6
Tastiere CLASSIKA (LED e LCD)	7
Inseritore ECLIPSE2, Lettore PROXI, Attivatore SAT, PROXI-CARD	9
Espansione di Ingresso/Uscita M-IN/OUT	11
Ricevitori Radio VRX32-433 e Vector/RX8	11
Capitolo 2 - Installazione	12
Fissaggio meccanico	12
Unità centrale	12
Tastiere di Controllo	12
Lettore di Prossimità PROXI	12
Inseritori ECLIPSE2	13
Espansione M-IN/OUT	13
Codifica dei Dispositivi	15
Codifica Tastiere PREMIUM	15
Codifica Tastiere CLASSIKA	19
Impostazione del Livello BPI	20
Ricevitori Radio VRX32-433 e Vector/RX8	21
Sostituzione batterie dei Dispositivi Via Radio	21
Collegamenti	22
Tastiere, Lettori ed Espansioni	22
Sensori di Allarme	24
Sensori Antincendio (con Uscita Ripetizione)	26
Sirene di Allarme	27
Sensori di tipo Inerziale o Tapparelle	28
Linea Antisabotaggio	29
Uscite Ausiliarie O. C. (Open Collector)	30
Linea Telefonica	31
Ricevitori Radio VRX32-433 e Vector/RX8	31
Linee di tipo Double (solo KYO16D)	32
Capitolo 3 - Programmazione da PC	33
Introduzione	33
Finestra Principale del Programma	33
Gestione Pagine	33
Gestione Clienti	34
Barre e Pulsanti	35
Area Parametri	35
Barra degli Strumenti	36
Barra dei Menù	36

Pagina Tastiere	42
Tabella Tastiere	42
Abilitazioni Tastiera	42
Tipo di Tastiera	42
Pagina Lettori	43
Tabella Lettori	43
Pagina Ricevitore	44
Pagina Espansioni Ingresso/Uscita	45
Pagina Zone	46
Tabella Zone	46
Tipo	47
Bilanciamento	48
Attributi	48
Cicli	51
Doppio Impulso	51
Area	51
Pagina Uscite	52
Tabella Uscite	52
Attributi	53
Tempi Monostabile	53
Segnali	53
Area	56
Pagina Aree	57
Tabella Aree	57
Tempi	58
Inattività (Allarme)	59
Negligenza (Inattività Inserimento)	59
Pagina Telefono	60
Tabella Numeri Telefonici	60
Selezione	60
Tipo	61
Proprietario	61
Televigilanza	61
Pagina Teleassistenza	62
Tentativi di chiamata	62
Entrata nel Menù DTMF	62
Esporta verso WinBcs	62
Evento Test	63
Pagina Lettura Registro	64
Pagina Impostazione Eventi	65
.....	68
.....	68
.....	68
Evento Prioritario	68
Pagina Programmatore Orario	71
Tabella del Programmatore Orario	71

Pagina Opzioni	72
Tabella Opzioni	72
Auto-Reset Memorie	76
Pagina Codici	77
Tabella Codici Utente	77
Codice Installatore	78
Programmazione dei Codici Utente (PIN)	79
Inserimento Rapido	79
Codici per Radiochiave	79
Pagina Orologio	80
Pagina Attivatori/Tessere	80
Tabella Chiavi	80
Pagina Radiochiavi	82
Programmazione con PC locale	83
Programmazione con PC via Telefono	84
Capitolo 4 - Descrizione dei Morsetti	86

CAPITOLO 1 - IDENTIFICAZIONE DELLE PARTI

*I numeri in **grassetto** riportati fra parentesi quadre presenti in questo e negli altri manuali della Centrale, fanno riferimento alle parti descritte in questo capitolo salvo diversa indicazione.*

Tastiere PREMIUM (LED e LCD)

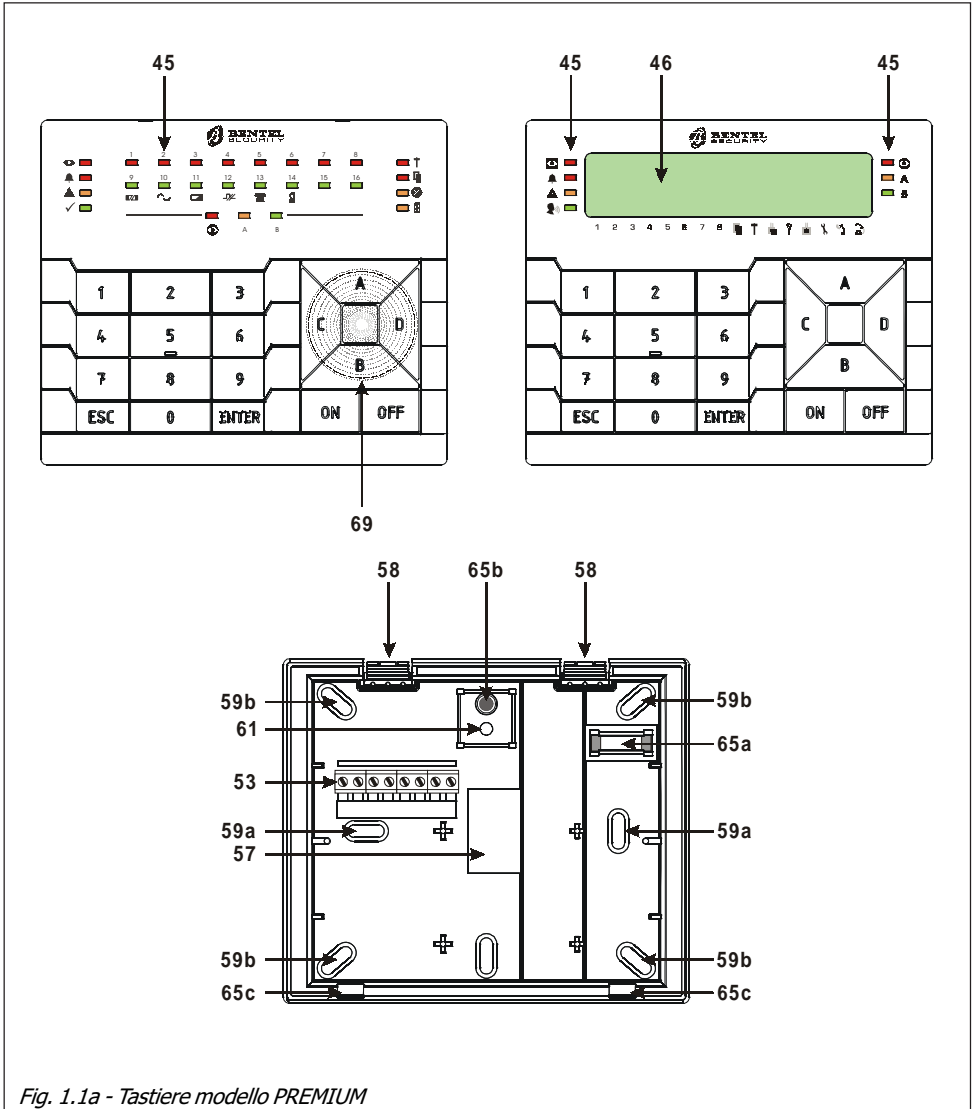

Fig. 1.1a - Tastiere modello PREMIUM

Tastiere CLASSIKA (LED e LCD)

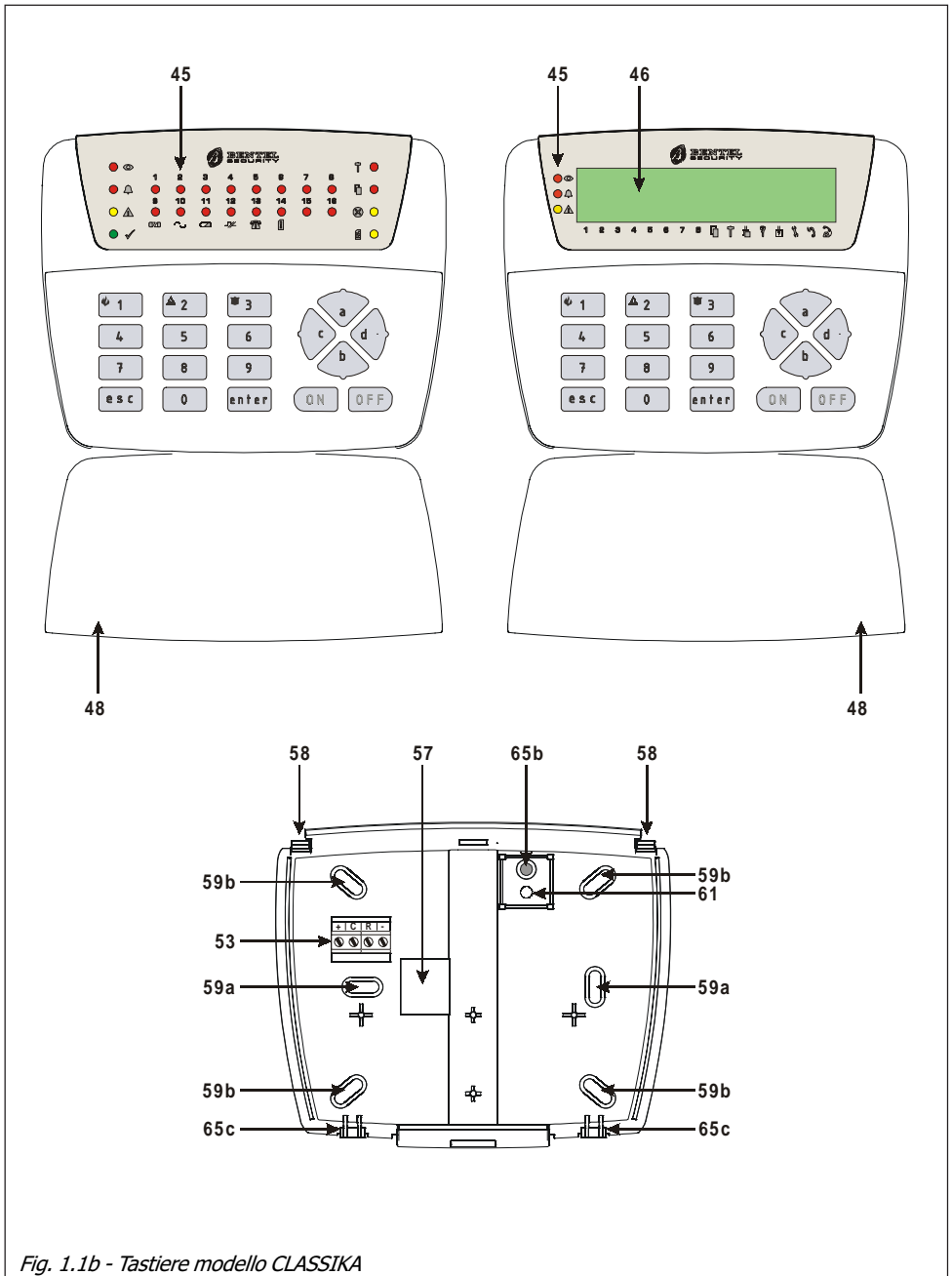





Fig. 1.1b - Tastiere modello CLASSIKA

Tab. 1.1 - Identificazione delle Parti

Parte	Descrizione
45	Spie di segnalazione (Vedi Manuale Utente)
46	Display LCD
47	Vite per la chiusura del coperchio
48	Sportellino ribaltabile
49	Ponticello per l'impostazione del livello BPI;  ⇒ 5 V (default),  ⇒ 12 V
50	Connettore per il Microswitch Antistrappo
51	Microinterruttori per l'impostazione dell'indirizzo
52	Microswitch Antisabotaggio (Antiapertura). Nel ricevitore Radio VRX32-433 il contatto Antisabotaggio è realizzato con le piste del circuito stampato. Grazie ad un perno conduttivo presente sul coperchio, tale contatto viene chiuso solo quando il coperchio è perfettamente riposizionato ed avvitato.
53	Morsettiera per i collegamenti
54	Ponticello per l'impostazione del livello BPI;  ⇒ 5 V (default),  ⇒ 12 V
55	Microprocessore
56	Microswitch Antistrappo opzionale per i seguenti accessori: PROXI-READER (art. MINI-ASNC) Nel ricevitore Radio VRX32-433 il contatto Antistrappo è realizzato con le piste del circuito stampato. Grazie ad un perno conduttivo presente sul fondo, tale contatto viene chiuso solo quando il ricevitore è perfettamente fissato alla parete.
57	Apertura per il passaggio dei cavi di collegamento
58	Gancio per il bloccaggio della scheda elettronica
59a	Fori per il fissaggio a parete, su scatole modello '503' o equivalenti
59b	Fori per il fissaggio su scatole '10x10' o equivalenti
60	Buzzer
61	Tassello Antistrappo
62	Alette di battuta per il posizionamento della scheda elettronica
63	Supporti per il sostegno della scheda elettronica
64	Gancio di chiusura coperchio
65	Connettore per il Buzzer
65a	Bolla torica
65b	Perno conduttivo (per antisabotaggio)
65c	Ganci per l'ancoraggio del coperchio

Inseritore ECLIPSE2, Lettore PROXI, Attivatore SAT, PROXI-CARD

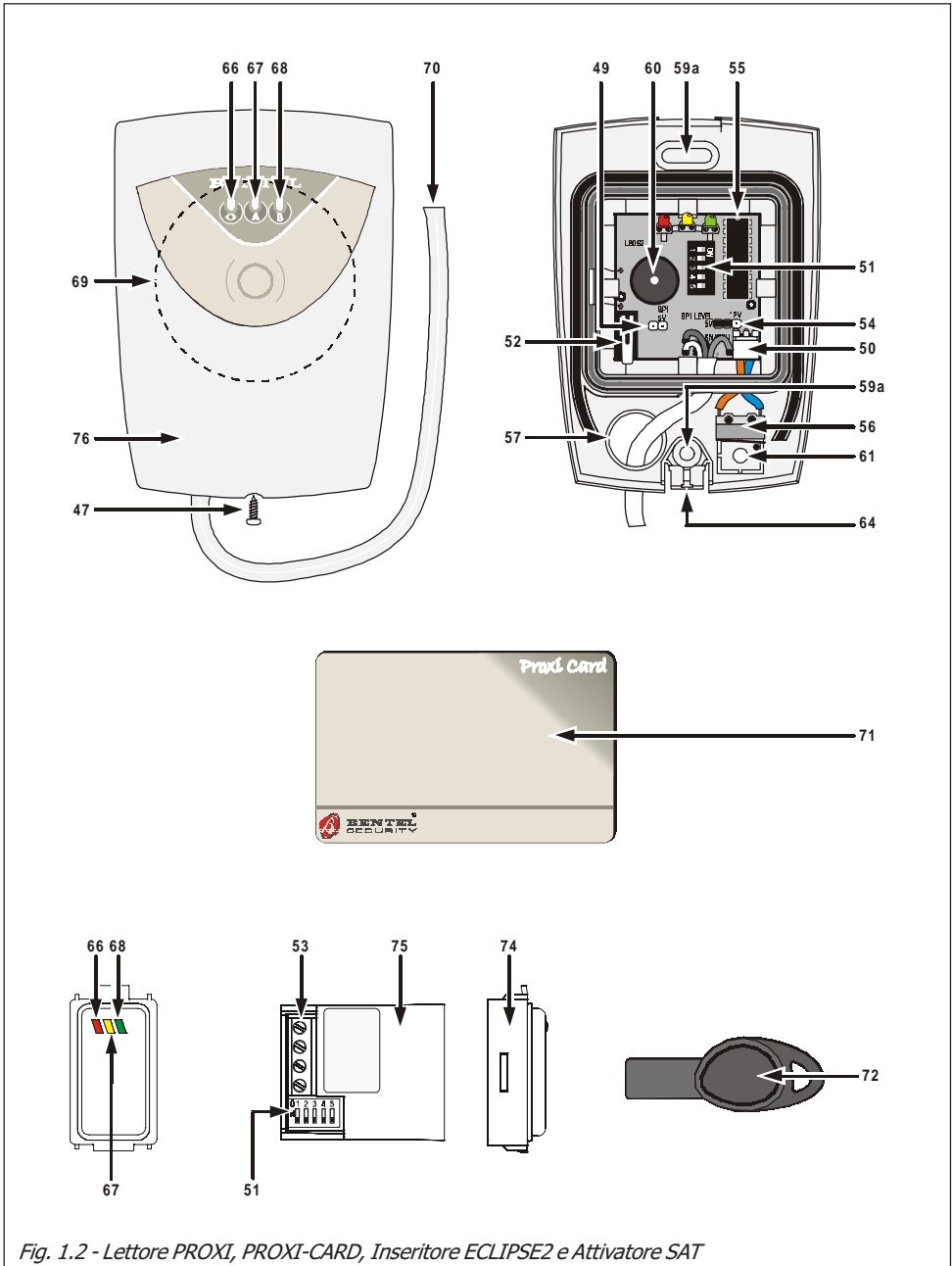

Fig. 1.2 - Lettore PROXI, PROXI-CARD, Inseritore ECLIPSE2 e Attivatore SAT



Tab. 1.2 - Identificazione delle Parti

Parte	Descrizione
66	Spia rossa - Inserimento Aree abilitate sull'inseritore
67	Spia gialla - Inserimento di tipo A
68	Spia verde - Inserimento di tipo B
69	Area sensibile del Lettore di Prossimità
70	Cavetto di collegamento al Bus BPI della centrale: Rosso ⇒ Al morsetto '+' (Positivo di Alimentazione) Bianco ⇒ Al morsetto 'C' Blu ⇒ Al morsetto 'R' Nero ⇒ Al morsetto '-' (Negativo di Alimentazione)
71	Attivatore del tipo PROXI-CARD
72	Attivatore del tipo SAT
74	Cover per il Modulo Inseritore Universale ECLIPSE2 (vedi Tabella 1.3)
75	ECLIPSE2 - Modulo Inseritore Universale(cod. ECL2-UKR)
76	Coperchio Lettore di Prossimità PROXI

Tab. 1.3 - Cover disponibili per il Modulo Inseritore Universale ECLIPSE2

ECL2-C/AVE BLANC	AVE BLANC	ECL2-C/BT LIGHT	BT LIGHT
ECL2-C/AVE NOIR	AVE NOIR	ECL2-C/BT LT	BT LIGHTTECH
ECL2-C/GEW WHITE	GEWISS WHITE	ECL2-C/BT MAGIC	BT MAGIC
ECL2-C/GEW BLACK	GEWISS BLACK	ECL2-C/BT AXC	BT AXOLUTE CHIARO
ECL2-C/GEW PLAY	GEWISS PLAYBUS	ECL2-C/BT AXS	BT AXOLUTE SCURO
ECL2-C/CHORUS B	CHORUS BIANCO	ECL2-C/V EIKON S	VIMAR EIKON SCURO
ECL2-C/CHORUS N	CHORUS NERO	ECL2-C/V IDEA G	VIMAR IDEA GRIGIO
ECL2-C/CHORUS T	CHORUS TITANIO	ECL2-C/V IDEA B	VIMAR IDEA BIANCO
ECL2-C/BT MATIX	BT MATIX	ECL2-C/V PLANA	VIMAR PLANA
ECL2-C/BT L INT	BT LIVING INTERNATIONAL		

Tab. 1.4 - Identificazione delle Parti

Parte	Descrizione
77	Contatto Antisabotaggio - Il Contatto Antisabotaggio è realizzato con le piste del circuito stampato. Grazie ad un perno conduttivo [89] presente sul coperchio, tale contatto si chiude solo quando il coperchio è perfettamente chiuso.
78	Ponticello per l'esclusione dei contatti Antistrappo ed Antisabotaggio:  ⇒ Contatti attivi (default),  ⇒ Contatti esclusi.
79	Viti (n. 4) per la chiusura del coperchio.
80	Alloggiamento per la Scheda di Espansione.
81	Viti (n. 2) per il fissaggio dell'Espansione.
82	Contatto Antistrappo - Il Contatto Antistrappo è realizzato con le piste del circuito stampato. Grazie ad un perno conduttivo [90] presente sul fondo, tale contatto si chiude solo quando il fondo è perfettamente fissato alla parete.
83	Fori (n. 2) per il fissaggio su scatola modello 503 o equivalente.
84	Fori (n. 2) per il fissaggio a parete.
85	Apertura per il passaggio dei cavi canalizzati esternamente.
86	Ganci (n. 2) per la chiusura del Ricevitore
87	Antenne (n. 2)
88	Microinterruttori per la programmazione e per l'impostazione dell'indirizzo.
89-90	Perni conduttivi per la chiusura dei contatti Antisabotaggio [77] e Antistrappo [82].

Espansione di Ingresso/Uscita M-IN/OUT

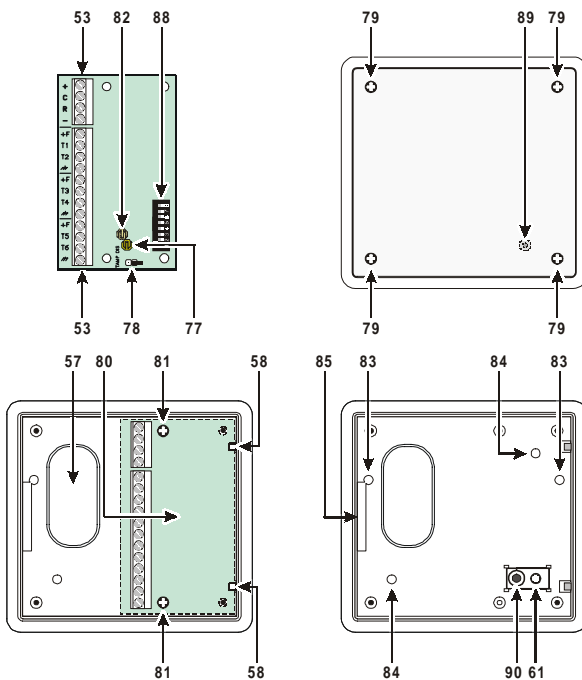

Fig. 1.3 - Espansione M-IN/OUT e contenitore dedicato

Ricevitori Radio VRX32-433/VRX32-868 e Vector/RX8

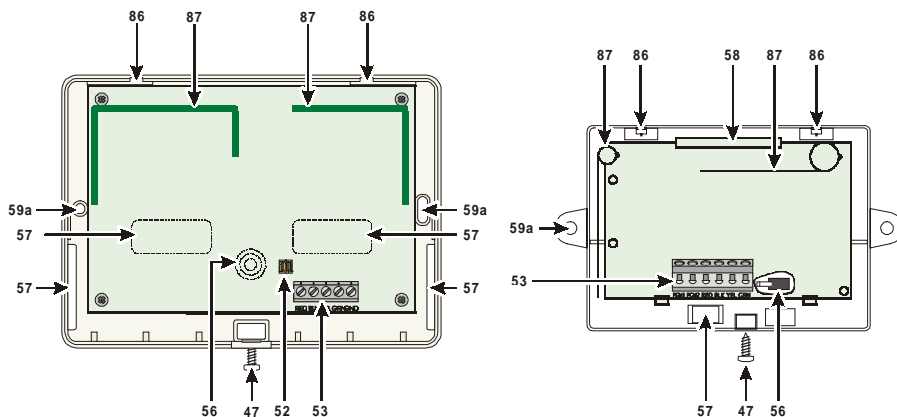

Fig. 1.4 - Ricevitore Radio VRX32-433/VRX32-868 (a sinistra) e Vector/RX8 (a destra).

CAPITOLO 2 - INSTALLAZIONE

Fissaggio meccanico

Unità centrale

Per il fissaggio dell'Unità Centrale, fare riferimento al manuale relativo.

Tastiere di Controllo

Per il fissaggio della tastiera di controllo procedere come segue:

ATTENZIONE - *Nelle tastiere CLASSIKA, prima di rimuovere il coperchio, APRIRE COMPLETAMENTE LO SPORTELLINO [48].*

1. Inserire un cacciavite a taglio nelle aperture in corrispondenza dei ganci [58], quindi rimuovere il coperchio avendo cura che la morsettiera [53] sia sfilata delicatamente;
2. Passare i cavi di collegamento attraverso l'apertura [57]
- 3a. Se è previsto il montaggio a parete, utilizzare i fori [59b] per il fissaggio del fondo al muro;
- 3b. Se è previsto il montaggio su una scatola mod. 503 o equivalente, utilizzare i fori [59a] per il fissaggio del fondo;

Solo su PREMIUM Line - Per fissare in modo perfetto la tastiera, aiutarsi con la bolla torica [65a] presente sul fondo.

4. Fissare il tassello per antisabotaggio [61];
5. Eseguire i collegamenti della tastiera utilizzando la morsettiera [53];

ATTENZIONE - *NON collegare la Tastiera al bus quando questo è alimentato; se ciò non fosse possibile collegare i morsetti del bus nel seguente ordine: -, +, R, C.*

6. Eseguire la Codifica del Dispositivo come descritto al paragrafo 'Codifica dei Dispositivi', più avanti in questo capitolo.
7. Riposizionare il coperchio agganciandolo prima ai ganci [65c], quindi bloccarlo con una leggera pressione fino a far scattare i ganci [58].

Letture di Prossimità PROXI

Per fissare i Lettori di Prossimità PROXI procedere come descritto:

1. Rimuovere il coperchio svitando (se presente) la vite [47]
2. Passare i cavi di collegamento attraverso l'apertura [57]
3. Fissare il fondo del lettore utilizzando i fori preformati [59a]
4. Se richiesto, installare il Microswitch antistrappo [56] la cui levetta deve essere tenuta in posizione (premuta) dal perno presente sul Tassello Antistrappo [61]. Il Tassello antistrappo andrà poi fissato con una vite attraverso il foro presente sullo stesso.

Il Microswitch Antistrappo deve essere installato per ottenere la certificazione "CEI 79-2" al II Livello di Prestazione.

5. Eseguire il collegamento con il Bus BPI dell'Unità Centrale per mezzo del cavetto [70]
6. Eseguire la Codifica del Dispositivo come descritto al paragrafo 'Codifica dei Dispositivi', più avanti in questo capitolo.
7. Chiudere il coperchio riavvitando la vite [47]

I Lettori PROXI devono essere installati ad almeno 50 cm l'uno dall'altro.

Inseritori ECLIPSE2

Gli inseritori ECLIPSE2 sono racchiusi in contenitori compatibili con le principali linee per illuminotecnica per cui possono essere installati come dei comuni interruttori o prese di corrente.

Prima di fissare l'inseritore, eseguire i collegamenti del Bus BPI per mezzo della morsettiera [53] e la Codifica del Dispositivo (vedi paragrafo successivo) tramite i microinteruttori [51]. Per un'installazione a norme, gli inseritori posizionati in zone non coperte dal sistema di sicurezza, devono essere dotati di dispositivi di antisabotaggio (Vedi figura a lato).

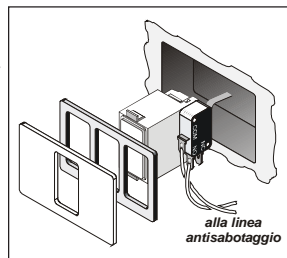

Il Microswitch Antistrappo deve essere installato per ottenere la certificazione "CEI 79-2" al II Livello di Prestazione.



Gli Inseritori ECLIPSE2 devono essere installati ad almeno 10 cm l'uno dall'altro.

Espansione M-IN/OUT

È consigliabile fissare le espansioni il più vicino possibile ai dispositivi con i quali devono essere collegate. Le espansioni sono dotate di appositi contenitori dedicati i quali possono essere installati sia a parete che ad incasso.

Per il fissaggio delle espansioni procedere come segue:

1. Aprire il foro [57] oppure il foro [85] in base al punto in cui è prevista l'entrata dei cavi
2.
 - Se è previsto il montaggio a parete del contenitore, utilizzare i fori [84] per il fissaggio ed il foro [61] per bloccare il tassello antistrappo:
 - Se è previsto il montaggio a vista su una scatola mod. 503 o equivalente, utilizzare i fori [83] per il fissaggio ed il foro [61] per bloccare il tassello antistrappo:
 - Se è previsto il montaggio ad incasso, i fori [83], [84] e [61] non vanno utilizzati. In questo caso bisogna necessariamente re-inserire il ponticello [78] per disabilitare la gestione dei contatti Antisabotaggio [77] e Antistrappo [82] (I contatti Antisabotaggio ed Antistrappo devono essere disabilitati solo se l'espansione viene alloggiata in un contenitore diverso da quello dedicato).
3. Passare i cavi di collegamento attraverso l'apertura prevista
4. Fissare il contenitore ed il tassello antistrappo [61]
5. Riposizionare la scheda elettronica dell'Espansione (vedi Fig. 1.3) bloccandola sotto i ganci di ritegno [58] e fissandola con le due viti [81] in dotazione

6. Eseguire il collegamento dell'Espansione all'Unità Centrale utilizzando la morsettiera [53]
7. Eseguire la Codifica del Dispositivo per mezzo dei primi 5 microinterruttori del Minidip [88] come mostrato in Tab. 2.2 (Il microinterruttore n. 1 deve essere lasciato in posizione OFF).
8. Impostare il modo di funzionamento dei contatti Antisabotaggio [77] e Antistrappo [82] tramite il ponticello [78]:
 -  (ponticello rimosso/aperto) = Antisabotaggio e Antistrappo abilitati;
 -  (ponticello inserito/chiuso) = Antisabotaggio e Antistrappo disabilitati.
9. Impostare il modo di funzionamento dell'Espansione tramite i microinterruttori n. 6 e n. 7 del Minidip [88], come mostrato nella tabella seguente:

Programmazione del Modo di Funzionamento dell'Espansione M-IN/OUT		
Microinterruttore		Descrizione
n. 6	n. 7	
OFF	OFF	Espansione di Ingresso a 6 Ingressi
ON	OFF	Espansione d'Ingresso a 4 Ingressi + Espansione di Uscita a 2 Uscite (T1 e T2 uscite; T3, T4, T5 e T6 ingressi)
OFF	ON	Espansione di Uscita a 4 Uscite + Espansione d'Ingresso a 2 Ingressi (T1, T2, T3 e T4 uscite; T5 e T6 ingressi)
ON	ON	Espansione di Uscita a 6 Uscite

10. Impostare il modo di funzionamento degli ingressi tramite il microinterruttore n. 8, del Minidip [88], come mostrato nella tabella seguente:

Programmazione del Modo di Funzionamento degli Ingressi	
Microinterruttore n. 8	Descrizione
OFF	Tutti gli ingressi funzionano in modo normale
ON	TUTTI gli ingressi funzionano come Interfaccia per Contatto per Tapparella (La zona va in allarme se vengono rilevati almeno 5 impulsi nell'arco di 2 minuti)

11. Chiudere il contenitore utilizzando le quattro viti [79] in dotazione.

Tab. 2.2 - Impostazione Indirizzi su Mini-Dip a 5 o più microinterruttori

Microinterruttore N.	Indirizzo															
	1	2	3	4	5	6	7	8	9	10	11	12	13	14	15	16
1*	OFF	OFF	OFF	OFF	OFF	OFF	OFF	OFF	OFF	OFF	OFF	OFF	OFF	OFF	OFF	OFF
2	OFF	OFF	OFF	OFF	OFF	OFF	OFF	OFF	ON	ON	ON	ON	ON	ON	ON	ON
3	OFF	OFF	OFF	OFF	ON	ON	ON	ON	OFF	OFF	OFF	OFF	ON	ON	ON	ON
4	OFF	OFF	ON	ON	OFF	OFF	ON	ON	OFF	OFF	ON	ON	OFF	OFF	ON	ON
5	OFF	ON	OFF	ON	OFF	ON	OFF	ON	OFF	ON	OFF	ON	OFF	ON	OFF	ON

Il microinterruttore n. 1 dei Minidip a 5 o più vie deve rimanere in posizione OFF.

Codifica dei Dispositivi

Per poter utilizzare i Dispositivi BPI (Inseritori, Lettori, Tastiere) è necessario effettuare la **Codifica dei Dispositivi** impostandone l'indirizzo. Per impostare l'indirizzo su un dispositivo fare riferimento alla Tabella 2.2.

Gli indirizzi assegnati devono essere diversi per tutti i dispositivi dello stesso tipo: questo significa che possono coesistere nell'impianto tastiere ed inseritori con lo stesso indirizzo poiché l'Unità Centrale è in grado di riconoscere il tipo di Dispositivo.

NOTA - Per la codifica delle tastiere **PREMIUM** e **CLASSIKA**, prive di Minidip, utilizzare le procedure descritte nei paragrafi successivi.

Codifica Tastiere PREMIUM

NOTA - Alla prima alimentazione, la tastiera entra **AUTOMATICAMENTE** nella fase di programmazione e ci rimane fino a quando non viene programmato l'indirizzo.

NOTA - Per evitare programmazioni accidentali o non autorizzate, l'accesso alla programmazione è possibile **SOLO** se è trascorsa meno di mezz'ora dall'ultimo reset BPI inviato dalla centrale. Il reset BPI si verifica ogni volta che la Tastiera viene alimentata e ogni volta che si esce dal menu installatore.

Per programmare la Tastiera procedere come descritto in questo paragrafo.

Tenere presente che ad ogni pressione del tasto **ENTER** si confermano i valori inseriti e si avanza al passo successivo mentre ad ogni pressione del tasto **ESC** si annullano i valori inseriti e si torna indietro di un passo (fino ad uscire dalla fase di programmazione).

NOTA - La tastiera esce dalla fase di programmazione trascorso un minuto dalla pressione dell'ultimo tasto.

- Per impostare gli indirizzi usare i tasti **C** e **D** per scorrere gli indirizzi disponibili oppure, digitare l'indirizzo sulla tastiera;
- per inserire gli indirizzi maggiori di 9, digitare la seconda cifra dell'indirizzo entro 1 secondo dalla prima;
- se si inserisce un indirizzo sbagliato, aspettare almeno 2 secondi prima di provare di nuovo.

Sulla Tastiera LCD l'indirizzo impostato viene mostrato dagli ultimi due caratteri della riga superiore del display.

Sulla Tastiera a LED l'indirizzo impostato viene mostrato dalla relativa accensione di una delle spie numerate da da 1 a 16:

Durante tutti i passi della programmazione, la riga inferiore del display della Tastiera LCD mostra tutti i tasti che, di volta in volta, possono essere usati.

NOTA - Ogni volta che si alimenta una tastiera già configurata, viene generato un segnale di sabotaggio della tastiera.

Codifica della tastiera PREMIUM LCD

Per la programmazione della tastiera PREMIUM LCD seguire i passi successivi:

1. Premere e mantenere premuti i tasti **1** e **OFF** per almeno 3 secondi trascorsi i quali si entra nella fase di programmazione: il display visualizzerà nella prima riga il nome della tastiera (**PREMIUM**) e l'indirizzo attuale (ad esempio, **1**).
2. **Programmazione dell'INDIRIZZO** - Impostare l'indirizzo della tastiera (da **1** a **8**) quindi premere **ENTER** per confermare l'indirizzo visualizzato e passare al passo successivo oppure premere **ESC** per annullare la modifica e uscire dalla programmazione.
3. **Programmazione del Lettore di Prossimità** - Premere **ON** per abilitare il Lettore di Prossimità, quindi impostare l'indirizzo del Lettore di Prossimità (da **1** a **16**), quindi premere **ENTER** per confermare e andare al passo successivo oppure, premere **OFF** per disabilitare il Lettore di Prossimità, quindi premere **ENTER** per confermare e andare al passo successivo oppure, premere **ESC** per annullare le modifiche e tornare al passo precedente.
4. **Programmazione dell'ESPANSIONE DI INGRESSO** - Premere **ON** per abilitare l'Espansione d'Ingresso, quindi impostare l'indirizzo dell'Espansione d'Ingresso (da **1** a **4**) quindi premere **ENTER** per confermare e andare al passo n. **6** oppure, premere **OFF** per disabilitare l'Espansione d'Ingresso, quindi premere **ENTER** per confermare e andare al passo successivo oppure, premere **ESC** per annullare le modifiche e tornare al passo precedente.

NOTA BENE - Se l'Espansione d'Ingresso è abilitata, ogni volta che la tastiera viene alimentata, viene generato un segnale di sabotaggio dell'Espansione d'Ingresso, oltre ai normali messaggi di scomparsa dispositivo.

Le zone corrispondenti ai morsetti L4, L5 ed L6 delle Espansione d'Ingresso della Tastiera, anche se mostrate dall'applicazione/display, NON sono utilizzabili.

5. **Programmazione dell'ESPANSIONE DI USCITA** - Premere **ON** per abilitare l'Espansione di Uscita, quindi impostare l'indirizzo dell'Espansione di Uscita (da **1** a **2**), quindi premere **ENTER** per confermare ed uscire dalla programmazione oppure, premere **OFF** per disabilitare l'Espansione di Uscita, quindi premere **ENTER** per confermare e andare al passo successivo oppure, premere **ESC** per annullare le modifiche e tornare al passo precedente.

Le uscite corrispondenti ai morsetti OC4, OC5 ed OC6 delle Espansione di Uscita della Tastiera, anche se mostrate dall'applicazione/display, NON sono utilizzabili.

È possibile abilitare UNA SOLA delle due Espansioni: quella di Ingresso oppure quella di Uscita. Se non si vuole utilizzare nessuna espansione, impostare il valore OFF per entrambe.

6. **Programmazione delle ZONE** - Premere i tasti **1**, **2** o **3** per modificare il modo di funzionamento della zona corrispondente, rispettivamente, al morsetto T1, T2 o T3, come mostrato nella tabella seguente, quindi premere **ENTER** per confermare ed uscire dalla programmazione oppure, premere **ESC** per annullare le modifiche e tornare al passo n. 4.

Programmazione delle Zone	
NORM	La zona funziona in Modo Normale
FAST	La zona funziona in modo normale e come Interfaccia per Contatto per Tapparella, ovvero, va in allarme in base alla Sensibilità programmata oppure se vengono rilevati 5 impulsi stretti, nell'arco di 2 minuti.

Se sono state disabilitate l'Espansione d'Ingresso e l'Espansione di Uscita, è possibile programmare solo il modo di funzionamento relativo ai morsetti T1 e T2.

Il modo di funzionamento FAST (Tapparella) può essere impostato solo con la procedura descritta in queste istruzioni, e non via software, tramite l'applicazione Bentel Security Suite (l'Attributo Tapparella per le Zone relative all'Espansioni d'Ingresso delle Tastiere è bloccato).

Modifica della tastiera PREMIUM LED

Per la programmazione della tastiera PREMIUM LED seguire i passi successivi:

1. Premere e mantenere premuti i tasti **1** e **OFF** per almeno 3 secondi trascorsi i quali si entra nella fase di programmazione.
2. **Programmazione dell'INDIRIZZO** - Il LED  acceso indica che si sta programmando l'indirizzo della tastiera.

Programmare l'indirizzo desiderato per la Tastiera (da **1** a **8**), quindi premere **ENTER** per confermare e andare al passo successivo oppure, premere **ESC** per annullare ed uscire dalla programmazione.

3. **Programmazione del Lettore di Prossimità** - Il LED  acceso indica che si sta programmando l'indirizzo del Lettore di Prossimità.

Premere **ON** per abilitare il Lettore di Prossimità, quindi programmare l'indirizzo che si vuole assegnare al Lettore di Prossimità (da **1** a **16**), quindi premere **ENTER** per confermare e andare al passo successivo oppure, premere **OFF** per disabilitare il Lettore di Prossimità, quindi premere **ENTER** per confermare e andare al passo successivo oppure, premere **ESC** per annullare le modifiche e tornare al passo precedente.

4. Programmazione dell'ESPANSIONE DI INGRESSO - Il LED ▲ acceso indica che si sta programmando l'Espansione d'Ingresso.

Premere **ON** per abilitare l'Espansione d'Ingresso, quindi programmare l'indirizzo che si vuole assegnare all'Espansione d'Ingresso (da 1 a 4), quindi premere **ENTER** per confermare e andare al passo n. 6 oppure, premere **OFF** per disabilitare l'Espansione d'Ingresso, quindi premere **ENTER** per confermare e andare al passo successivo oppure, premere **ESC** per annullare le modifiche e tornare al passo precedente.

NOTA BENE - Se l'Espansione d'Ingresso è abilitata, ogni volta che la tastiera viene alimentata, viene generato un segnale di sabotaggio dell'Espansione d'Ingresso, oltre ai normali messaggi di scomparsa dispositivo.

Le zone corrispondenti ai morsetti L4, L5 ed L6 delle Espansione d'Ingresso della Tastiera, anche se mostrate dall'applicazione/display, NON sono utilizzabili.

5. Programmazione dell'ESPANSIONE DI USCITA - Il LED ✓ acceso indica che si sta programmando l'Espansione di Uscita.

Premere **ON** per abilitare l'Espansione di Uscita, quindi programmare l'indirizzo che si vuole assegnare all'Espansione di Uscita (1 o 2), quindi premere **ENTER** per confermare ed uscire dalla programmazione oppure, premere **OFF** per disabilitare l'Espansione di Uscita, quindi premere **ENTER** per confermare e andare al passo successivo oppure, premere **ESC** per annullare le modifiche e tornare al passo precedente.

Le uscite corrispondenti ai morsetti OC4, OC5 ed OC6 delle Espansione di Uscita della Tastiera, anche se mostrate dall'applicazione/display, NON sono utilizzabili.

È possibile abilitare UNA SOLA delle due Espansioni: quella di Ingresso oppure quella di Uscita. Se non si vuole utilizzare nessuna espansione, impostare il valore OFF per entrambe.

6. Programmazione delle ZONE - I LED T, □, ⊗ e ⊕ accessi, indicano che si sta programmando il modo di funzionamento delle zone.

Le spie 1, 2 e 3 mostrano il modo di funzionamento programmato, rispettivamente, per le zone corrispondenti ai morsetti T1, T2 e T3:

- spia accesa = modo di funzionamento normale (**NORM**);
- spia lampeggiante = modo di funzionamento normale + interfaccia per tapparelle (**FAST**).

Programmazione delle Zone	
NORM	La zona funziona in Modo Normale
FAST	La zona funziona in modo normale e come Interfaccia per Contatto per Tapparella, ovvero, va in allarme in base alla Sensibilità programmata oppure se vengono rilevati 5 impulsi stretti, nell'arco di 2 minuti.

Premere i tasti **1**, **2** o **3** per cambiare, rispettivamente, il modo di funzionamento delle zone corrispondenti ai morsetti T1, T2 e T3.

Premere **ENTER** per confermare ed uscire dalla programmazione oppure, premere **ESC** per annullare le modifiche e tornare al passo n. 4.

Se sono state disabilitate l'Espansione d'Ingresso e l'Espansione di Uscita, è possibile programmare solo il modo di funzionamento relativo ai morsetti T1 e T2.

Il modo di funzionamento FAST (Tapparella) può essere impostato solo con la procedura descritta in queste istruzioni, e non via software, tramite l'applicazione Bentel Security Suite (l'Attributo Tapparella per le Zone relative all'Espansioni d'Ingresso delle Tastiere è bloccato).

Codifica Tastiera CLASSIKA

NOTA - Alla prima alimentazione, la tastiera entra AUTOMATICAMENTE nella fase di programmazione e ci rimane fino a quando non viene programmato l'indirizzo.

NOTA - Per evitare programmazioni accidentali o non autorizzate, l'accesso alla programmazione è possibile SOLO se è trascorsa meno di mezz'ora dall'ultimo reset BPI inviato dalla centrale. Il reset BPI si verifica ogni volta che la Tastiera viene alimentata e ogni volta che si esce dal menu installatore.

Per programmare la Tastiera procedere come descritto in questo paragrafo.

Tenere presente che ad ogni pressione del tasto **ENTER** si confermano i valori inseriti e si avanza al passo successivo mentre ad ogni pressione del tasto **ESC** si annullano i valori inseriti e si torna indietro di un passo (fino ad uscire dalla fase di programmazione).

NOTA - La tastiera esce dalla fase di programmazione trascorso un minuto dalla pressione dell'ultimo tasto.

- Per impostare gli indirizzi usare i tasti **C** e **D** per scorrere gli indirizzi disponibili oppure, digitare l'indirizzo sulla tastiera;
- per inserire gli indirizzi maggiori di 9, digitare la seconda cifra dell'indirizzo entro 1 secondo dalla prima;
- se si inserisce un indirizzo sbagliato, aspettare almeno 2 secondi prima di provare di nuovo.

Sulla Tastiera LCD l'indirizzo impostato viene mostrato dagli ultimi due caratteri della riga superiore del display.

Sulla Tastiera a LED l'indirizzo impostato viene mostrato dalla relativa accensione di una delle spie numerate da da 1 a 16:

Durante tutti i passi della programmazione, la riga inferiore del display della Tastiera LCD mostra tutti i tasti che, di volta in volta, possono essere usati.

1. Premere e mantenere premuti i tasti **1** e **OFF** per almeno 3 secondi trascorsi i quali si entra nella fase di programmazione.

Versione LCD - Il display visualizzerà nella prima riga il nome della tastiera (**CLASSIKA**) e l'indirizzo attuale (ad esempio, **1**).

Versione LED - Il LED  acceso indica che si sta programmando l'indirizzo della tastiera.

2. Programmare l'indirizzo desiderato.

Versione LCD - Digitare l'indirizzo che si vuole assegnare alla tastiera (da **1** a **8**) oppure usare i tasti freccia **C** e **D** per scorrere gli indirizzi: l'indirizzo sarà visualizzato sul display in alto a destra.

Versione LED - Digitare l'indirizzo che si vuole assegnare alla tastiera (da **1** a **8**) oppure usare i tasti freccia **C** e **D** per scorrere gli indirizzi: l'indirizzo sarà visualizzato dalla relativa accensione di uno dei LED numerati da 1 a 8.

3. Premere **ENTER** per confermare oppure **ESC** per annullare. In entrambi i casi si esce dalla fase di programmazione.

Impostazione del Livello BPI

Tutti i dispositivi BPI (Tastiere, Inseritori, Espansioni, Lettori, ecc.) devono essere impostati con lo stesso livello BPI impostato sulla Centrale tramite il ponticello [6] (Vedere Manuale di Unità Principale).

La centrale KYO16D funziona solo con il livello BPI di +12V.

Per la programmazione del livello BPI a 5 Volt, impostare opportunamente il ponticello [54] in posizione "BPI LEV 5V" ed inserire il ponticello [49].

Per la programmazione del livello BPI a 12 Volt, impostare opportunamente il ponticello [54] in posizione "BPI LEV 12V" e rimuovere il ponticello [49].

Le tastiere CLASSIKA e PREMIUM, il lettore ECLIPSE2 e l'espansione M-IN/OUT funzionano solo con il livello BPI a +12 V: se l'impianto utilizza anche uno solo di questi dispositivi, sia la centrale che tutti gli altri tipi di dispositivi BPI devono essere tassativamente impostati con il livello di +12 V.

Ricevitori Radio VRX32-433/VRX32-868 e Vector/RX8

Le Centrali della Serie **8W**, **8GW**, **16D**, **32** e **32G** sono predisposte per il collegamento dei Ricevitori Radio **VRX32-433/VRX32-868** e **Vector/RX8** con i quali è possibile gestire i dispositivi Via Radio. In questo paragrafo vengono descritte le caratteristiche e l'installazione di tali dispositivi. Con il Ricevitore **VRX32-433/VRX32-868**, è possibile gestire un massimo di 32 dispositivi via radio (Sensori IR, Rivelatori di Fumo e/o Contatti Magnetici) e fino a 16 Radiochiavi mentre con il Ricevitore **Vector/RX8** è possibile gestire fino ad 8 Zone Via Radio ed un massimo di 16 Radiochiavi.

Per ottenere la certificazione "CEI 79-2" al II Livello di Prestazione non utilizzare più di 14 Radiochiavi.

Prima di installare il Ricevitore si raccomanda vivamente di:

- trovare un luogo asciutto dove installare il Ricevitore
 - posizionare il Ricevitore in un luogo centrale rispetto agli altri dispositivi Via Radio per ottimizzare al meglio la portata
 - posizionare il Ricevitore il più alto possibile
 - evitare l'installazione del Ricevitore in prossimità di dispositivi che possano generare disturbi elettrici (televisori, motori elettrici, elettrodomestici, ecc)
 - non installare il Ricevitore in prossimità di grossi oggetti metallici che potrebbero ridurre la portata dello stesso. Per installare il Ricevitore, seguire i successivi passi facendo riferimento alla Fig. 1.4.
1. **VRX32-433/VRX32-868** - Allentare la vite [47].
Vector/RX8 - Svitare e rimuovere la vite [47].
 2. **VRX32-433/VRX32-868** - Sollevare e rimuovere il coperchio.
Vector/RX8 - Con l'ausilio di un cacciavite, effettuare una leggera pressione sulla linguetta [64] per sbloccare e rimuovere il coperchio.
 3. Passare il cavo attraverso l'apposita apertura [57], appoggiare il Ricevitore alla parete e segnare i punti per il fissaggio in corrispondenza dei fori [59a].
 4. Effettuare i fori per il fissaggio.

Per ottenere la certificazione "CEI 79-2" al II Livello di Prestazione fissare una vite al muro in corrispondenza del microswitch anti-trappo [56] in modo che lo stesso risulti chiuso una volta fissato il fondo.

5. Fissare il Ricevitore controllando che il cavo di collegamento passi regolarmente attraverso l'apertura [57]
6. Eseguire i collegamenti sulla morsettiera [53]
7. Chiudere il Ricevitore agganciando il coperchio sui ganci [86].
8. Serrare definitivamente il coperchio riavvitando la vite [47].

Sostituzione batterie dei Dispositivi Via Radio

Per sostituire le batterie di un dispositivo Via Radio è necessario porre la Centrale nello stato di Servizio digitando la sequenza **Codice Installatore** + **ENTER** oppure lasciando inserita una **Chiave Sat**, programmata come "SERVIZIO", in un lettore. Se l'impianto è equipaggiato solamente con tastiere LCD, per la sostituzione delle batterie è necessario entrare nel Menù Installatore alla voce "**Azioni ⇌ Stato delle Zone**".

Collegamenti

Per i vari collegamenti si raccomanda vivamente l'uso di cavo schermato con la calza metallica collegata solo dal lato centrale (come visibile nelle illustrazioni)

In questo paragrafo vengono descritti i vari schemi di collegamento fra l'Unità Centrale ed i vari dispositivi che compongono il sistema di sicurezza. Gli schemi vengono descritti separatamente per ogni dispositivo e sono raccolti per tipologia, ovvero: organi di comando, sensori, dispositivi di segnalazione, ecc. Per chiarezza, ogni disegno riporta, di volta in volta, solo i morsetti utili per il collegamento preso in esame.

Tastiere, Lettori ed Espansioni

Le Tastiere, i Lettori e le Espansioni vanno collegati in parallelo al **Bus BPI** della Centrale attraverso i morsetti 1[+], 2[C], 3[R] e 4[-] come nell'esempio di Fig. 2.3. Il Bus BPI della Centrale può gestire un massimo di **24 dispositivi BPI (12 nel modello KYO16D)** e comunque, non più di **8 tastiere di comando (4 nel modello KYO16D)**.

Per i morsetti delle espansioni M-IN/OUT fare riferimento alla Tab. 2.4.

Tab. 2.4 - Morsetti dell'Espansione M-IN/OUT	
Morsetto	Descrizione
+F	Positivo di alimentazione per sensori o dispositivi O.C.
T1 ... T6	Zone d'Ingresso o Uscita a seconda del modo di funzionamento dell'Espansione
⚡	Negativo di alimentazione per sensori o dispositivi O.C.

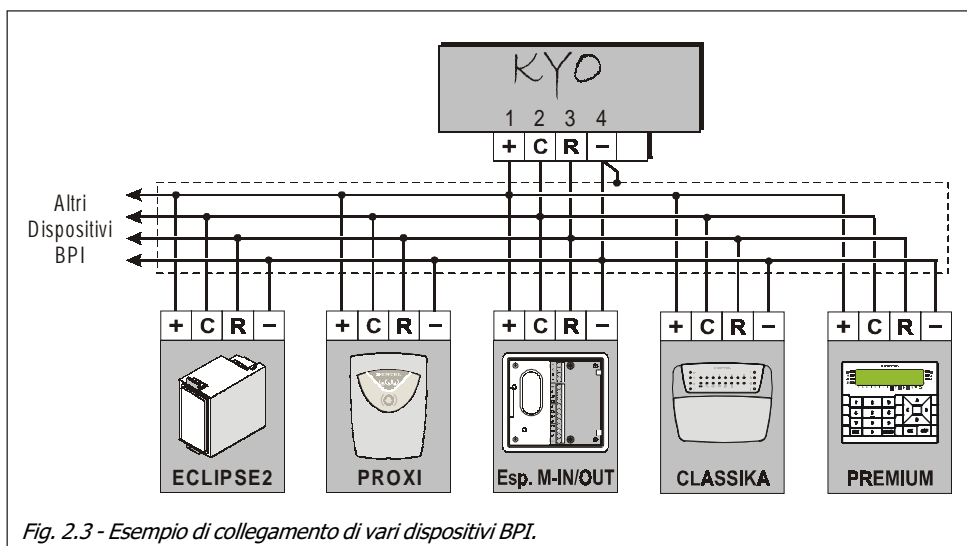

ATTENZIONE - Le linee di ingresso L1 e L2 che risultano disponibili sulle tastiere PREMIUM quando su quest'ultime non vengono abilitate le espansioni di Ingresso e di Uscita, possono essere lasciate disconnesse in quanto le centrali della serie Kyo Unit non gestiscono queste 2 linee di ingresso; al contrario, nella medesima situazione, la centrale KYO16D può gestire la sola linea L1 delle tastiere PREMIUM LCD ma va ricordato che, per un collegamento bilanciato di questa linea, deve essere utilizzata una resistenza da 10Kohm anzichè quella da 1,2 Kohm.

Il funzionamento dei Dispositivi BPI è garantito con una tensione di alimentazione fra i morsetti [+] e [-] superiore o uguale a 11,5 V. In ogni caso, a causa delle capacità parassite indotte dai cavi usati per i collegamenti, un Dispositivo BPI non può essere collegato con più di 500 m di cavo alla Centrale. Inoltre, la lunghezza complessiva dei cavi collegati al Bus BPI della Centrale, non può essere superiore a 1.000 m.

La Fig. 2.3 illustra l'esempio di collegamento dei vari dispositivi BPI alla Centrale.

Le Espansioni possono essere collegate solo sulle versioni della Serie 32

A Al fine di garantire la certificazione "CEI 79-2", le Uscite delle Espansioni devono essere interfacciate con relè, installati nello stesso contenitore dell'Espansione.

Sensori di Allarme

La Centrale mette a disposizione 8 morsetti indipendenti (4 sulla Kyo4, 6 sulla Kyo16D): [L1], [L2], [L3], [L4], [L5], [L6], [L7], [L8] che fanno capo ad altrettante zone sulle quali è possibile collegare Sensori con contatto di tipo N.C. (Normalmente Chiuso) o N.A. (Normalmente Aperto). La centrale viene fornita con i resistori da 10 K Ω (1.2 K Ω nelle centrali Kyo16D) per effettuare il collegamento del tipo bilanciato o a doppio bilanciamento. Programmando le linee come N.C. o N.A., tali resistenze non vanno utilizzate.

Per alimentare i sensori utilizzare i seguenti morsetti:

[] ed il morsetto n. 22 [+B] per i modelli Kyo4, Kyo8, Kyo8W e Kyo32,

[] ed il morsetto [+V AUX] per il modello Kyo16D,

[] ed i morsetti dedicati siglati [+F] per tutti i modelli della Serie "G".

Anche se è possibile collegare più sensori sulla stessa zona, per ottenere un maggior controllo, è preferibile collegarne uno per ognuna di esse. Le Fig. 2.4,

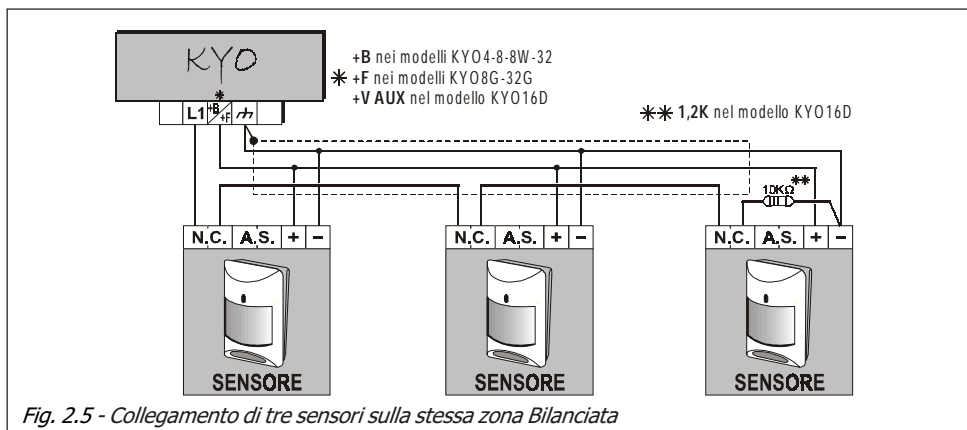
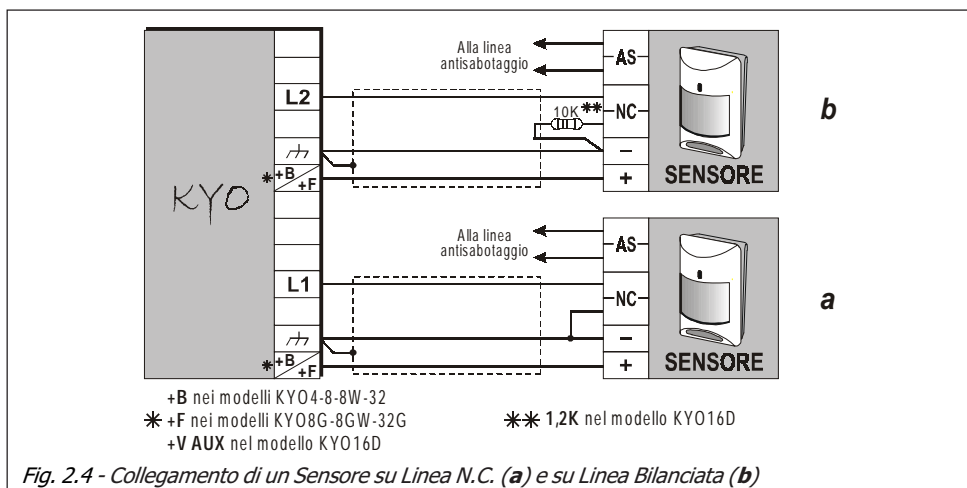

2.5 e 2.6 riportano alcuni schemi di esempio per il collegamento dei sensori.

Alcuni Sensori sono dotati di controlli ausiliari come, ad esempio, l'abilitazione della funzione memoria o della funzione Walk-Test.

La funzione **Memoria** è particolarmente utile quando si devono collegare più sensori su una stessa linea di una centrale antifurto (vedi Fig. 2.7) poiché consente di individuare il sensore che ha provocato l'allarme.

La funzione **Walk-Test** permette di Abilitare o Disabilitare la spia di segnalazione allarme del sensore. Il Walk-Test viene generalmente disabilitato in condizioni normali per evitare che l'accensione della spia avvisi l'eventuale intruso mentre viene abilitata in fase di installazione in quanto consente di effettuare le prove di copertura.

Le due funzioni descritte vengono generalmente abilitate a centrale inserita con un comando negativo o positivo, a secondo del tipo di sensore utilizzato. La Fig. 2.7 riporta un esempio di collegamento con tre sensori Bentel del tipo LB612 nei quali è presente un morsetto di memoria [AB] con attivazione a comando positivo. Per realizzare il collegamento viene sfruttata una delle tre uscite O.C. opportunamente programmata (vedi morsetto [O1]) così da poter attivare la funzione Walk-Test all'inserimento della centrale.

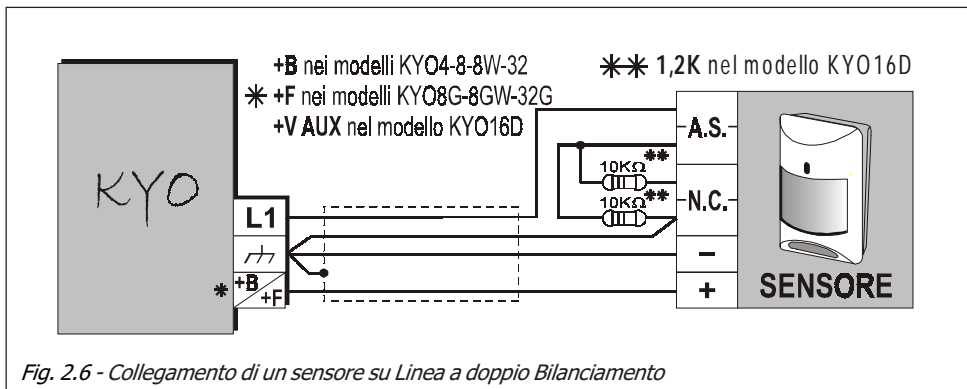

Fig. 2.6 - Collegamento di un sensore su Linea a doppio Bilanciamento

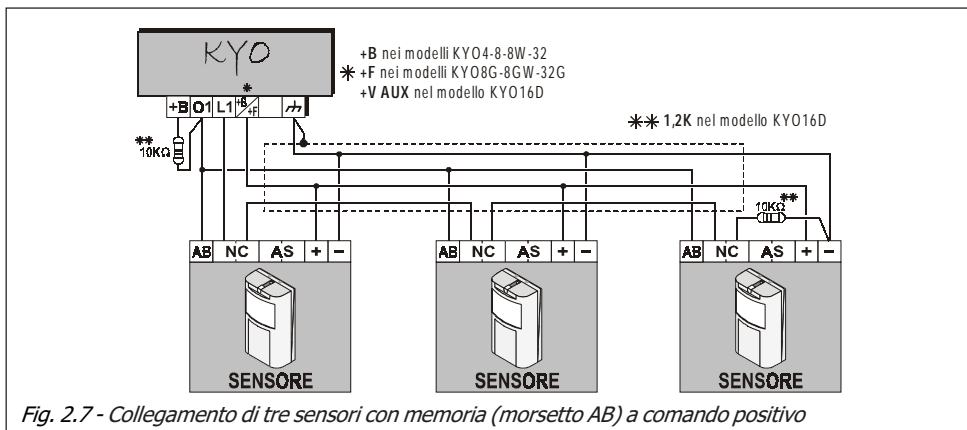

Fig. 2.7 - Collegamento di tre sensori con memoria (morsetto AB) a comando positivo

Sensori Antincendio (con Uscita Ripetizione)

Pur essendo una centrale per sistemi anti-intrusione, è possibile collegare dei sensori antincendio utilizzando l'Uscita Ripetizione di questi ultimi e programmando una zona della centrale come tipo 'Incendio' (questo tipo imposta automaticamente la zona come N.A. e 24h). La Fig. 2.8a riporta un esempio di collegamento di tre rivelatori Bentel modelli **Serie 600** mentre la Fig. 2.8b riporta un esempio di collegamento di tre rivelatori Bentel modello **ZT100PL** (fumo). In questi schemi è da notare che la massa ai rivelatori è fornita da una Uscita O.C. della centrale (vedi [O1]) programmata come N.C. (Normalmente Chiusa) per fornire ai Rivelatori un segnale di 'Reset Sensori Incendio'. Negli esempi viene utilizzata una Linea [L1] programmata come 'Incendio'.

Collegamento con Base-Relè In Fig. 2.9 è illustrato un esempio simile ma effettuato con Base Relè. In questo caso, Base-Relè l'Uscita O.C. della centrale (vedi [O2]) dovrà essere programmata come Normalmente Chiusa e la Linea [L2] come 'Bilanciata 10K' ('Bilanciata 1k2' nella KYO16D).

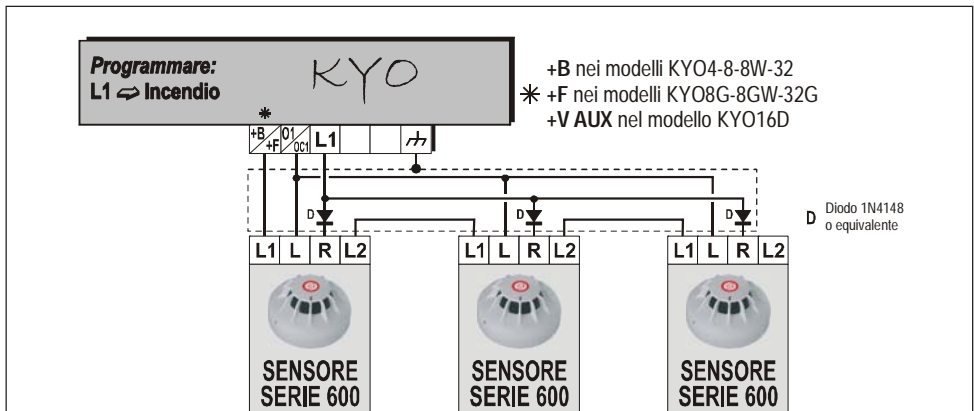

Fig. 2.8a - Collegamento di tre sensori Antincendio tipo BENTEL serie 600 (dotati di Uscita di Ripetizione)

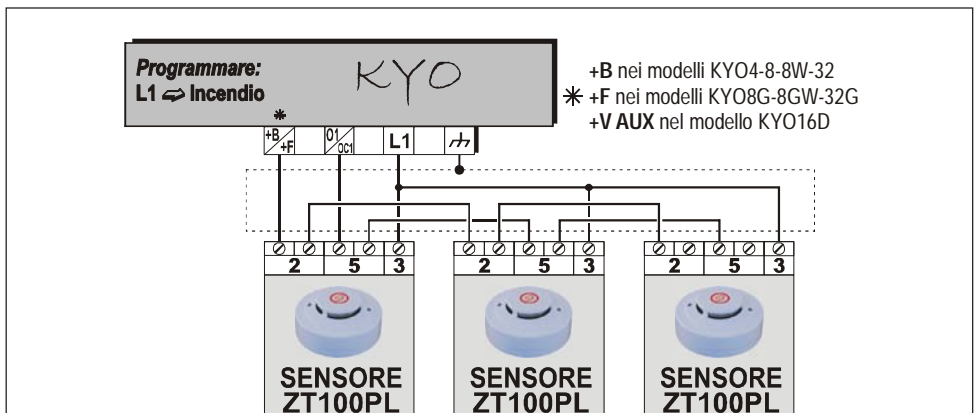

Fig. 2.8b - Collegamento di tre sensori Antincendio modello BENTEL ZT100PL (Fumo)

Sirene di Allarme

L'uscita di Allarme della Centrale è costituita da uno scambio libero di un relè (vedi morsetti [NC], [NO] e [COM]): mediante opportuni cablaggi è possibile sfruttare questi morsetti per il collegamento di qualsiasi dispositivo di segnalazione.

Un esempio tipico è riportato in Fig. 2.10: esso illustra il collegamento di una sirena autoalimentata (come, ad esempio, la CALL) unitamente ad una sirena per interno (per esempio Wave). Nello schema di Fig. 2.10 si presuppone che la Sirena autoalimentata venga attivata nel momento in cui sul suo morsetto [+N] viene a mancare il positivo di alimentazione.

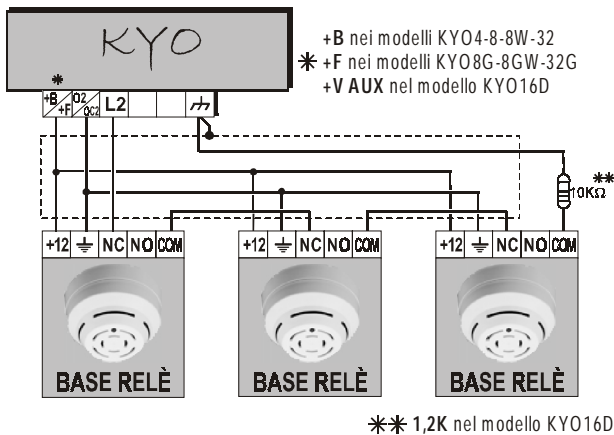

Fig. 2.9 - Collegamento di tre Base Relè su Linea Bilanciata

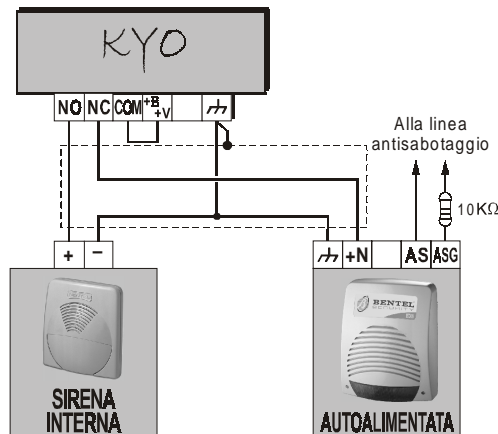

Fig. 2.10 - Collegamento di una Sirena per Interno ed una Autoalimentata

Sensori di tipo Inerziale o Tapparelle

Per il collegamento dei sensori di tipo inerziale, la Centrale mette a disposizione le prime 6 zone (tutte sulla Kyo4 e solo le prime 2 sulla Kyo16D) le quali possono essere programmate con l'attributo "Inerziali" o "Tapparelle" (Vedi 'PROGRAMMAZIONE DA PC' più avanti in questo manuale). Per collegare questi dispositivi è necessario che la zona sia programmata come N.C. (Normalmente Chiusa) oppure **BIL** (Bilanciata 1,5Kohm nelle versioni Kyo4-8-32, Bilanciata 600ohm nella Kyo16D).

In Fig. 2.11 è riportato un esempio di collegamento di questi particolari tipi di sensori. La resistenza di bilanciamento va collegata sull'ultimo dispositivo della serie come illustrato in Fig. 2.11.

N.B. Le resistenze di bilanciamento da 600 ohm per le Centrali Kyo16D e quelle da 1,5 Kohm per le altre Centrali NON vengono fornite.

Test Inerziali Se si dispone di una tastiera LCD, è possibile effettuare il Test della sensibilità dei sensori su una zona di tipo 'Inerziali'. Per fare questo è sufficiente porre la Centrale nello stato di SERVIZIO (Lasciando un Attivatore inserito in un Lettore oppure inserendo il ponticello BLOCCO ALLARMI [8]). In questo modo il display visualizzerà un messaggio molto simile a quello illustrato qui a destra. Il numero riportato corrisponde all'intensità dell'ultimo colpo ricevuto dal sensore. Generalmente questo numero assume valori da 0 a 20.

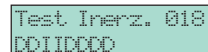

ATTENZIONE - Per un controllo più accurato ed il più possibile privo di disturbi, è necessario effettuare il Test programmando SOLO UNA ZONA per volta con attributo 'Inerziali' altrimenti il valore letto non è significativo.

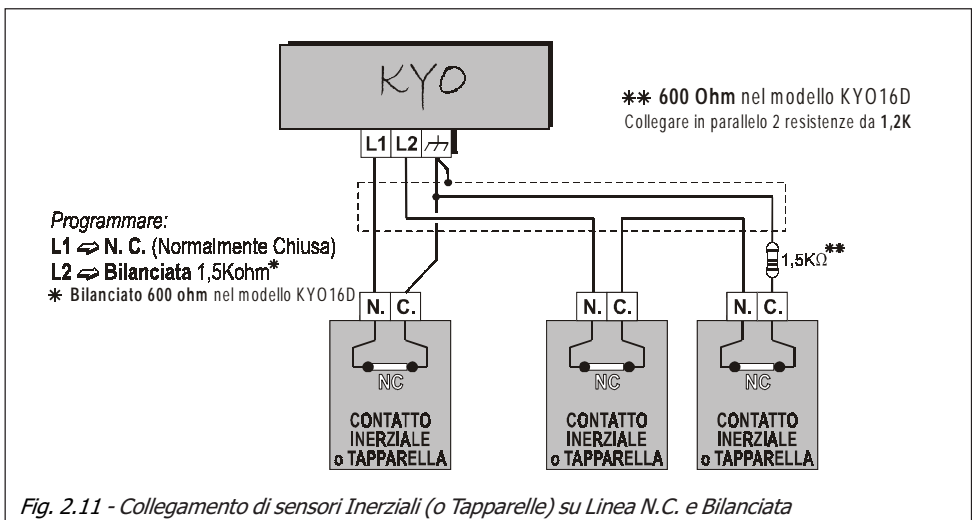

Fig. 2.11 - Collegamento di sensori Inerziali (o Tapparelle) su Linea N.C. e Bilanciata

Linea Antisabotaggio

▲ - Nel modello KYO16D non sono presenti i morsetti di Linea Antisabotaggio: quindi per realizzare una linea di antisabotaggio 24 h su questa centrale, procedere come descritto di seguito:

1. utilizzare una delle linee di allarme,
2. programmarla come 24 h
3. programmarla come Bilanciata 10K
4. assegnarla ad almeno un'Area.

La Centrale (ad esclusione della KYO16D) dispone di una linea antisabotaggio 24h bilanciata 10K contraddistinta dai morsetti 5 [AS] e 6 [A]. Su questi morsetti vanno collegati (in serie) i contatti antisabotaggio eventualmente presenti su tutti i dispositivi facenti parte dell'impianto di sicurezza. La Fig. 2.12 ne illustra un esempio tipico di collegamento.

Il resistore di bilanciamento da 10 Kohm va collegato sull'ultimo dispositivo della serie come mostrato in Fig. 2.12.

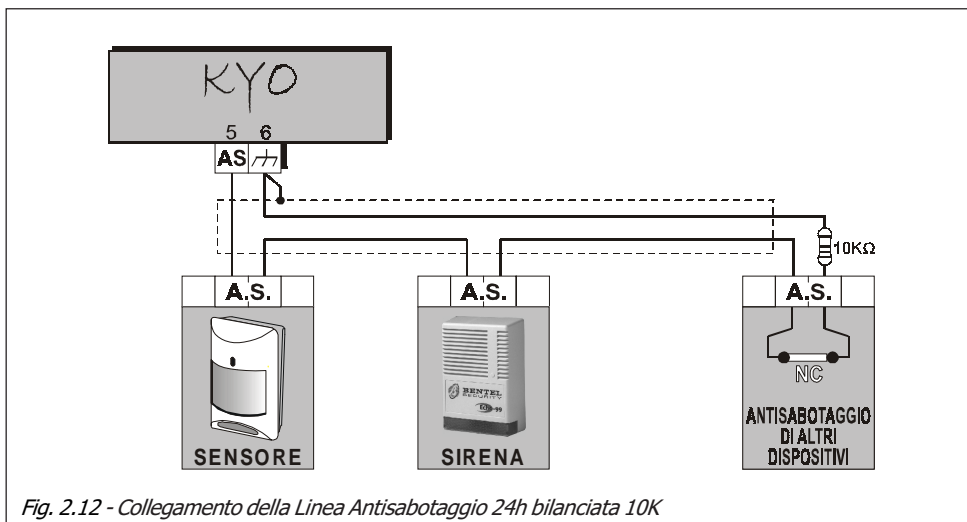

Fig. 2.12 - Collegamento della Linea Antisabotaggio 24h bilanciata 10K

Uscite Ausiliarie O. C. (Open Collector)

Le Centrali della *Serie G* dispongono a bordo di 5 uscite Open Collector programmabili (negli altri modelli sono 3 mentre nella Kyo16D sono 2) contrassegnate con [O1], [O2], [O3], [O4] ed [O5]. Queste uscite possono essere programmate sia come N.A. sia come N.C. e possono essere attivate da uno o più eventi scelti sempre in fase di programmazione. Per una lista completa degli eventi gestibili, consultare il capitolo “PROGRAMMAZIONE DA PC”. La Fig. 2.13 schematizza il principio di funzionamento di una Uscita O.C. attraverso un esempio di collegamento che sfrutta il morsetto [O1] della Centrale: il circuito eccita il Relè durante tutto il tempo di uscita. Per fare questo è opportuno programmare l'uscita O.C. come Normalmente Aperta ed attivabile con l'evento ‘Tempo di Uscita’.

A Al fine di garantire la certificazione “CEI 79-2”, le Uscite OC della Centrale devono essere interfacciate con relè, installati nello stesso contenitore della Centrale.

▲ - Sui modelli KYO32 (M o P) e KYO32G è possibile collegare delle Espansioni di Uscita per gestire fino a 14 o 16 Open Collector rispettivamente.

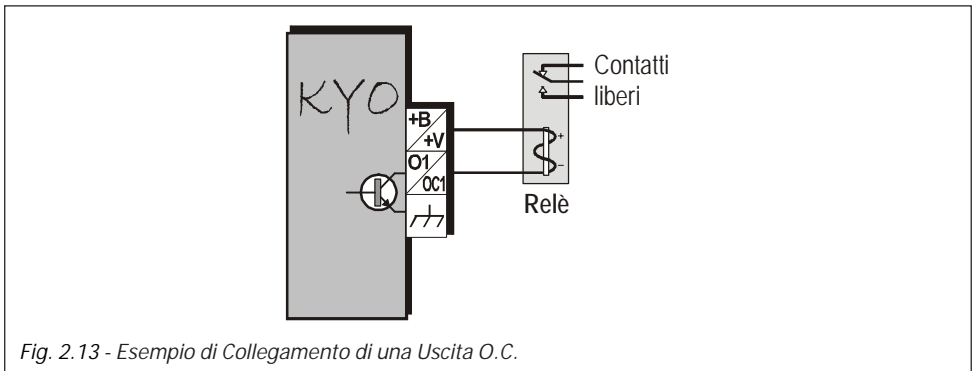

Fig. 2.13 - Esempio di Collegamento di una Uscita O.C.

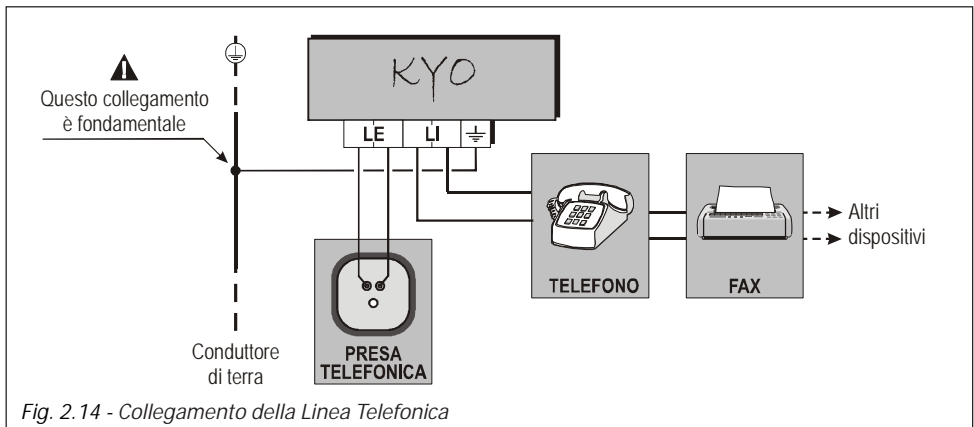

Fig. 2.14 - Collegamento della Linea Telefonica

Linea Telefonica

Se si utilizzano le funzioni del comunicatore telefonico, la Linea Telefonica va collegata sui morsetti siglati [LE] in modo tale che **la centrale risulti il primo dispositivo telefonico della linea stessa**. Se la linea deve essere condivisa con altre apparecchiature telefoniche (Telefono, Fax, Modem, ecc.), queste vanno collegate ai morsetti [LI] come illustrato in Fig. 2.14: in tal modo la centrale lascerà la Linea Telefonica costantemente disponibile ai dispositivi collegati sui morsetti [LI] e la commuterà per se solo quando ne avrà bisogno.

▲ - Il morsetto [LE] deve essere sempre collegato alla terra dell'impianto elettrico per proteggere la scheda elettronica dalle eventuali extratensioni provenienti dalla Linea Telefonica. Inoltre la sicurezza della rete di telecomunicazione dipende dall'integrità della messa a terra di protezione.

Se la Linea Telefonica non viene utilizzata, è consigliabile disabilitare il relativo Test onde evitare una continua segnalazione di Guasto sulle Tastiere. Per fare questo è necessario selezionare l'opzione "Disabilita controllo Linea Telefonica": per ulteriori informazioni vedere il paragrafo "Pagina Opzioni" nel capitolo "PROGRAMMAZIONE DA PC".

Ricevitori Radio VRX32-433/VRX32-868 e Vector/RX8

Le Centrali equipaggiate con schede K8W, K8GW, K16D, K32 e K32G sono predisposte per il collegamento dei Ricevitori Radio opzionali VRX32-433/VRX32-868 e Vector/RX8. Collegare i morsetti [GRN], [YEL], [BLK] e [RED] della Centrale ai relativi morsetti del Ricevitore come mostrato in Fig. 2.15.

La frequenza del VRX32-433 e Vector/RX8 è 433 MHz, mentre del VRX32-868 e 868 MHz.

Per il collegamento usare cavo schermato: collegare lo schermo solo dal lato della Centrale in corrispondenza del morsetto [BLK]; NON usare più di 50 metri di cavo.

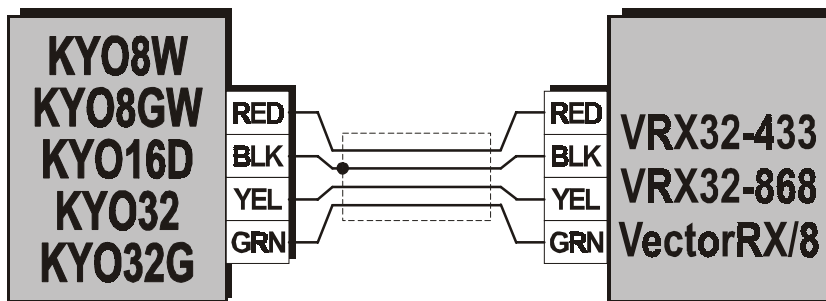

Fig. 2.15 - Collegamento del Ricevitore Radio

Linee di tipo Double (solo KYO16D)

La centrale KYO16D gestisce un massimo di 6 Linee di Allarme cablate. Impostando una o più di queste Linee con l'attributo "Double" è possibile raddoppiare il numero delle Linee portandole fino ad un massimo di 12: in tal caso ogni linea di Allarme gestisce, in effetti, 2 diversi dispositivi che la centrale è in grado di differenziare in caso di attivazione. In Fig. 2.16a è riportato un esempio di collegamento della linea di Allarme L1 impostata come Double e con collegamento di una resistenza EOL di fine linea. Dalla figura si evince come la centrale possa gestire, con un'unica linea, 2 differenti dispositivi ed i relativi antisabotaggi. In Fig. 2.16b è riportato un altro esempio di collegamento, questa volta riferito alla linea di Allarme L2, ma senza resistenza di fine linea.

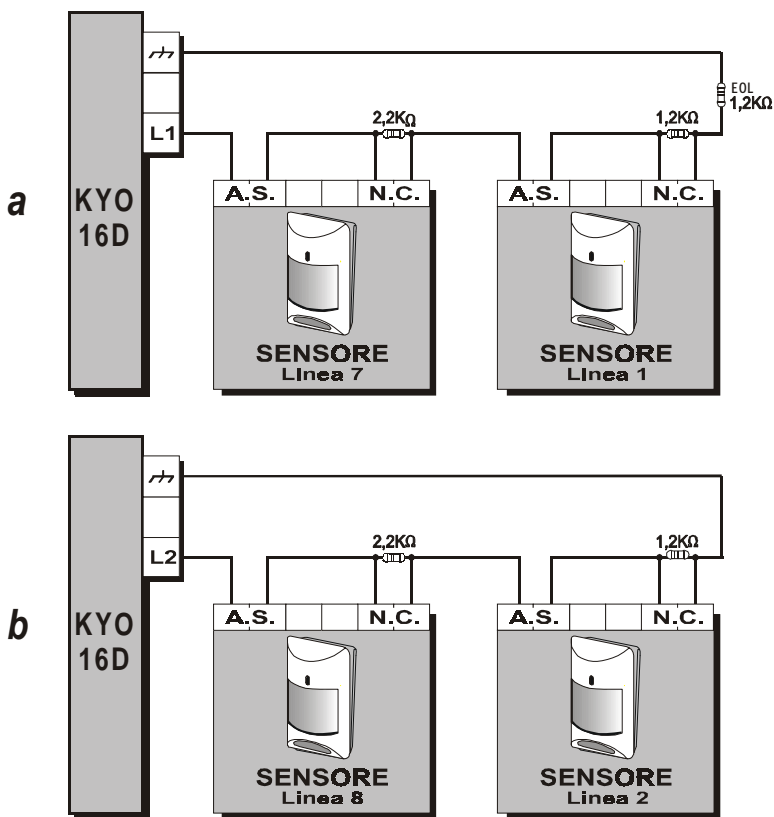

Fig. 2.16 - Collegamento di Linee Double

CAPITOLO 3 - PROGRAMMAZIONE DA PC

Introduzione

La programmazione della Centrale si effettua tramite un PC oppure tramite una Tastiera. Per la programmazione da PC è necessario installare il pacchetto software **Bentel Security Suite**, fornito su richiesta: all'interno dello stesso è presente l'applicazione **Kyo Unit**. Per la programmazione da PC è inoltre indispensabile un cavo seriale di tipo NULL-MODEM per il collegamento PC-Centrale (ad esempio il nostro CVSER/9F9F).

L'Applicazione **Kyo Unit** consente il salvataggio delle impostazioni su una memoria non volatile (disco fisso, floppy-disk, ecc.) per cui è possibile effettuare l'impostazione dei parametri 'a tavolino' e recarsi sul posto solo per la programmazione della Centrale.

Per la descrizione dei parametri è stata seguita la struttura del Software stesso. Tutto ciò che viene descritto nel proseguo di questo capitolo vale per tutte le Centrali della serie *Kyo Unit* **se non diversamente specificato**.

NOTA - Le videate riportate in questo capitolo sono indicative e dipendono dal modello di centrale utilizzata e dalla relativa versione.

Finestra Principale del Programma

Quando viene avviata l'applicazione, appare la schermata riportata in Fig. 3.1. Questa schermata è il punto di partenza per tutte le altre. Di seguito si riporta una breve descrizione delle varie Sezioni Finestra Principale.

Gestione Pagine

In questa sezione (che compare a sinistra dello schermo) è possibile esplorare e selezionare le varie Pagine per la programmazione dei parametri.

Selezione Pagina Per la selezione di una Pagina è sufficiente cliccare con il mouse sopra quella desiderata: il nome della pagina sarà così evidenziato.

Cliccando con il tasto destro del mouse in qualsiasi punto della sezione viene aperto un Menù che riporta 4 voci:



Selezione Ins
Invia
Carica
Stampa

- **Selezione** - Inserisce/Rimuove il segno di spunta ✓ vicino al nome della Pagina correntemente selezionata.

Il segno di spunta può anche essere inserito/rimosso premendo il pulsante "Ins" sulla tastiera del PC in corrispondenza della Pagina selezionata.

- **Invia** - Invia verso la Centrale tutti i parametri programmati relativi alle Pagine che presentano il segno di spunta ✓
- **Carica** - Carica dalla Centrale verso il PC tutte le programmazioni relative alle Pagine che presentano il segno di spunta ✓.

Dopo l'esecuzione del comando "Carica" o "Invia", tutti i segni di spunta vengono rimossi.

- **Stampa** - Stampa tutti i parametri programmati relativi alle Pagine che presentano il segno di spunta ✓.

Per chiudere momentaneamente questa sezione cliccare sul relativo pulsante di chiusura ✕. Per riaprirlo è sufficiente cliccare sul pulsante 'Apri Gestione Pagine' posto sopra la sezione stessa che, di volta in volta, riporta il nome della pagina utilizzata più di recente. Per mantenere aperta in modo permanente questa sezione, una volta riaperta, è necessario cliccare sul pulsante  altrimenti verrà nuovamente nascosta ad un successivo click del mouse

È possibile visualizzare/nascondere la sezione 'Gestione Pagine' anche attraverso il Menù "Impostazioni ⇒ Layout ⇒ Pagine".

Gestione Clienti

Questa sezione riporta l'elenco dei clienti (con i relativi codici) memorizzati nell'archivio.

Ordinamento Per mettere in ordine alfabetico o per codice l'intera lista è sufficiente cliccare rispettivamente sul pulsante di intestazione "Nome" oppure "Codice".

Codice Cliccando con il tasto destro del mouse sopra il nome di un Cliente, viene aperto un Menù che riporta 2 voci:

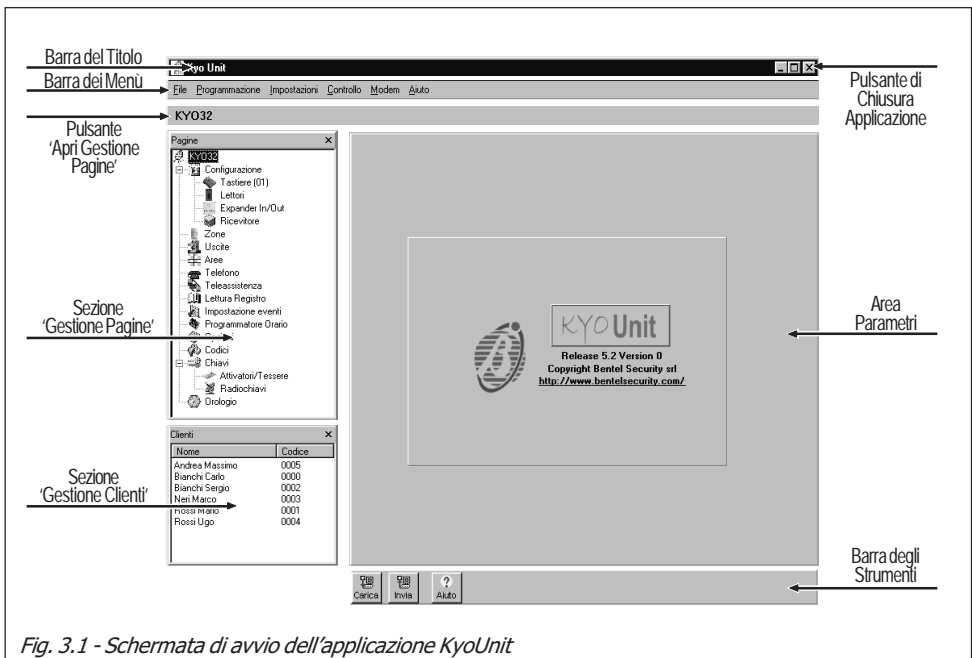

Fig. 3.1 - Schermata di avvio dell'applicazione KyoUnit

Carica
Elimina

- **Carica** - Carica tutta la serie dei parametri programmati per quel Cliente (Configurazione Cliente).

È anche possibile caricare i parametri di un cliente facendo direttamente doppio-click sopra il relativo nome.

- **Elimina** - Elimina dalla lista (e quindi, dall'archivio) il cliente selezionato dopo aver risposto positivamente alla richiesta di conferma (vedi Fig. 3.2)

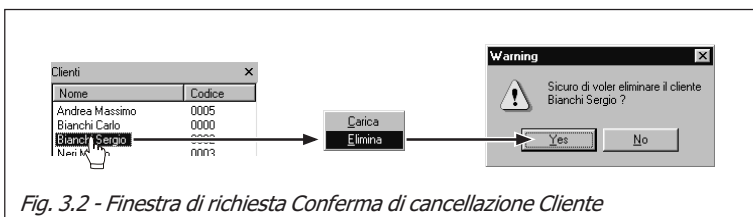



Fig. 3.2 - Finestra di richiesta Conferma di cancellazione Cliente

Per chiudere la sezione 'Gestione Clienti' cliccare sul relativo pulsante di chiusura . Per visualizzare/nascondere questa sezione è anche possibile scegliere la voce di Menù "Impostazioni ⇌ Layout ⇌ Clienti" oppure premere il pulsante F9 sulla tastiera del PC.

Area Parametri

In questa sezione vengono visualizzati, di volta in volta, i parametri relativi alla pagina selezionata. Le pagine, come già accennato, vengono selezionate nella sezione 'Gestione Pagine'.

Barre e Pulsanti

La videata principale (vedi Fig. 3.1), oltre a quanto descritto, mette a disposizione anche i seguenti strumenti, sempre disponibili:

- la **Barra del Titolo**, dove appare il nome del software e, se caricato, il nome del Cliente. Inoltre sono presenti (sulla destra) i tre pulsanti standard di Windows.
- la **Barra degli Strumenti**, dove sono presenti degli ulteriori pulsanti per la gestione della pagina correntemente selezionata.
- la **Barra dei Menù**, tipica barra presente sulla maggior parte dei programmi per Windows™ che consente di avere accesso alle funzioni basilari messe a disposizione dall'applicazione (Nuovo Cliente, Porte Seriali, ecc.). Le varie voci sono descritte nel paragrafo "Barra dei Menù".
- il **Pulsante di Chiusura Applicazione** per chiudere l'applicazione.

Il programma può essere chiuso anche attraverso la voce di Menù "File ⇌ Esci".

Barra degli Strumenti

La 'Barra degli Strumenti' per comodità è stata riportata in Fig. 3.1, ma in effetti essa appare nella parte bassa di tutte le altre pagine di Programmazione tranne che sulla finestra principale del programma.

In questa barra sono presenti sempre almeno 3 pulsanti:



Carica - Selezionando questo pulsante vengono caricate le impostazioni dalla Centrale collegata (via seriale o via telefono) verso il PC relative alla pagina correntemente selezionata.



Invia - Selezionando questo pulsante la Centrale collegata (via seriale o via telefono) viene programmata con i parametri impostati nella pagina corrente.



Aiuto - Selezionando questo pulsante viene aperta una finestra di Aiuto nella quale vengono descritti i vari parametri relativi alla pagina correntemente visualizzata (Aiuto contestuale). Richiede Adobe® Acrobat® Reader™.

Barra dei Menù

In questa barra sono presenti vari comandi che consentono di gestire al meglio l'applicazione. Di seguito viene riportata una spiegazione sintetica degli stessi.

- File** ⇒ **Nuovo Cliente** - Con questo comando è possibile cancellare tutte le programmazioni effettuate fino a quel momento e re-impostare tutti i dati di fabbrica sul Software. Scegliere questo comando solo quando si vogliono programmare i dati per un Nuovo Cliente. In alcuni casi è possibile che l'applicazione visualizzi la finestra riportata qui a lato. Essa, infatti, appare quando il software rileva la presenza di modifiche ai dati non ancora salvate. Premendo il pulsante **Yes** tali dati verranno salvati prima di passare alla fase **Nuovo Cliente**.

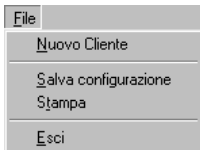
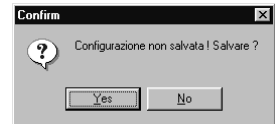

Tipo di Centrale e revisione Firmware

Quando si seleziona questa voce viene in ogni caso aperta la finestra riportata qui a lato: essa permette di scegliere il Tipo di Centrale e la revisione firmware della stessa. Premere il pulsante "**Carica**" per leggere questi dati direttamente dalla Centrale collegata.

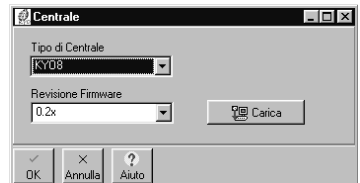

Premere il pulsante "**OK**" per confermare i dati oppure il pulsante "**Annulla**" per annullarli.

- File** ⇒ **Salva Configurazione** - Questo comando è utile per salvare tutte le programmazioni relative ad un Cliente. Lanciando questo comando, appare una finestra simile a quella riportata qui a lato nella quale vanno inseriti i dati del Cliente ed il suo Codice (se il

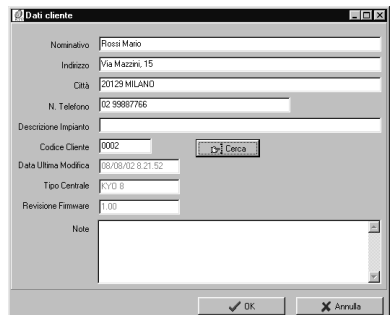

Cliente era già presente in archivio, i vari campi verranno riempiti automaticamente). Il pulsante “**Cerca**” consente di inserire automaticamente il primo Codice valido disponibile.

Cliente esistente

Quando si salva un Cliente già presente in archivio, appare la finestra riportata qui a lato. Cliccare su **Yes** per sovrascrivere tutti i dati con quelli appena programmati oppure **No** per annullare il salvataggio.

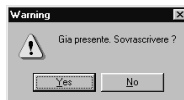

Codice esistente

Impostando manualmente un Codice Cliente già presente in archivio, l'applicazione visualizzerà la finestra di avvertimento riportata qui a lato.



- File ⇒ Stampa** - Utilizzare questo comando per stampare (sulla stampante predefinita) tutti i parametri delle pagine selezionate con il segno di spunta ✓. Dopo l'esecuzione del comando tutti gli eventuali segni di spunta presenti nella sezione “Gestione Pagine” saranno rimossi.

- File ⇒ Esci** - Utilizzare questo comando per chiudere l'applicazione.

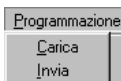

- Programmazione ⇒ Carica** - Utilizzare questo comando per *caricare dalla Centrale collegata* ed in un'unica soluzione, tutti i parametri di tutte le Pagine. Dopo l'esecuzione del comando tutti gli eventuali segni di spunta ✓ nella sezione “Gestione Pagine” saranno rimossi.

- Programmazione ⇒ Invia** - Utilizzare questo comando per *inviare alla Centrale collegata* ed in un'unica soluzione, tutti i parametri di tutte le Pagine. Dopo l'esecuzione del comando tutti gli eventuali segni di spunta ✓ nella sezione “Gestione Pagine” saranno rimossi.

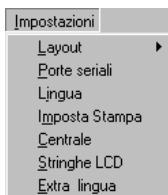

- Impostazioni ⇒ Layout** - Con questa voce è possibile visualizzare/nascondere le sezioni “Gestione Pagine” e “Gestione Clienti”.

- Impostazioni ⇒ Porte seriali** - Attraverso questa voce si accede alla finestra (vedi figura) mediante la quale si impostano le Porte COM del PC alle quali collegarsi tramite un cavo RS232. È possibile impostare due porte COM per collegare, ad esempio, la Centrale su una ed il Modem sull'altra. È possibile impostare anche il massimo numero di tentativi di collegamento con il Modem (default = 5). In caso di trasmissioni difettose o disturbate è possibile ridurre il numero di byte trasmessi impostando un valore più basso rispetto a quello di default (che equivale a 64).

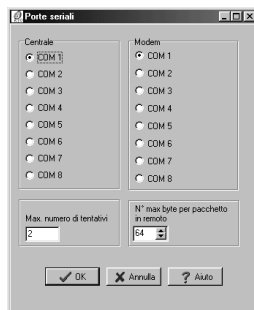

- Impostazioni ⇒ Lingua** - Questo comando consente, attraverso una finestra simile a quella riportata qui a lato, di scegliere la lingua per l'applicazione. Cliccare sulla lingua desiderata e premere sul pulsante “**OK**”.

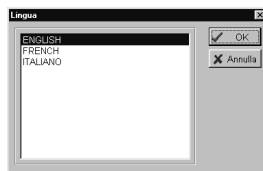

- Impostazioni ⇒ Imposta Stampa** - In questa finestra si impostano le strin-

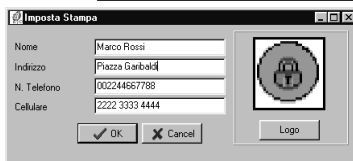

ghe di intestazione che appariranno su tutte le stampe. I campi vanno riempiti con i dati dell'Installatore. Se lo si desidera, è possibile personalizzare ulteriormente le stampe con il logo dell'Installatore. Per fare questo è sufficiente cliccare sul pulsante “**Logo**” ed impostare il percorso (path) dove è presente l'immagine Bitmap (quella con estensione .BMP).

ATTENZIONE - Una volta inserita l'immagine essa non deve essere rimossa o spostata dall'Hard-Disk: in caso contrario non verrà più visualizzata.

- Impostazioni ⇒ Centrale** - Questo comando consente di scegliere il Tipo di Centrale e la Revisione Firmware della stessa, come già descritto alla voce *File ⇒ Nuovo Cliente*. Se dopo un comando “Invia” o “Carica”, i dati della Centrale non rispecchiano fedelmente quelli impostati in questa finestra, il software visualizzerà il messaggio riportato qui a lato: premere “**Yes**” per confermare il comando “Invia” o “Carica” oppure “**No**” per annullarlo. In entrambi i casi, però, il software sarà aggiornato automaticamente con i nuovi valori “Tipo di Centrale” e “Revisione Firmware” rilevati sulla Centrale.

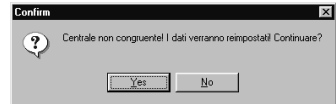

- Impostazioni ⇒ Stringhe LCD** - Questo comando consente, attraverso la finestra riportata qui a lato, di scegliere la Lingua per le Tastiere LCD (Vedi sezione “*Lingue disponibili sul software*”): dopo aver scelto la lingua premere il pulsante “**Invia**” (quello in basso a sinistra) per aggiornare la Centrale. Per le **Centrali della Serie 32** è disponibile una ulteriore sezione denominata “*Lingue disponibili sulla centrale*” tramite la quale è possibile caricare (pulsante ‘**Carica**’) o inviare (pulsante ‘**Invia**’) una delle **4 lingue residenti** sulla scheda della Centrale stessa. Premere il pulsante “**OK**” per chiudere questa finestra.



- Impostazioni ⇒ Tabella di conversione** - Attraverso questa voce è possibile impostare una diversa tabella di caratteri di Windows™ (es. Cirillico) o di modificarne una esistente per particolari esigenze.

- Controllo ⇒ Centrale** - Selezionando questa voce verrà aperta una finestra molto simile a quella riportata in Fig. 3.3: le differenze dipendono dal tipo di Centrale cui si è collegati.

Questa finestra consente di effettuare, in tempo reale, quanto segue:

- Controllo dello Stato delle Aree
- Controllo dello Stato delle Zone
- Controllo dello Stato delle Uscite O.C. e dell'Uscita Allarme
- Visualizzazione di Guasti e Sabotaggi
- Comandi di Inserimento/Disinserimento Aree
- Comandi di Esclusione/Inclusione Zone
- Comandi di Attivazione/Disattivazione Uscite O.C.
- Comando di Reset Allarme o Reset Memorie di Allarme
- Comando di Reset Memorie di Allarme

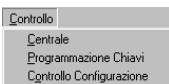

Per avere accesso ai comandi messi a disposizione dalla finestra ‘Controllo’, è necessario che nella casella ‘Codice Utente Principale’ venga digitato un Codice che sia abilitato sulle Aree verso le quali verranno inviati gli eventuali comandi: in caso contrario, questi ultimi non avranno nessun effetto.

Di seguito, vengono descritte dettagliatamente tutte le sezioni della finestra ‘Controllo’.

■ **Zone** - Questa sezione mostra le seguenti informazioni per ogni Zona gestita dalla Centrale:

N. - Numero di identificazione;

Descrizione - Descrizione;

Area - Aree di appartenenza;

All. - VERDE ⇒ Zona a Riposo, ROSSA ⇒ Zona in Allarme,

ROSSA LAMPEGGIANTE ⇒ Memoria di Allarme;

Sab. - VERDE ⇒ Zona a Riposo, GIALLA ⇒ Zona in Sabotaggio,

GIALLA LAMPEGGIANTE ⇒ Memoria di Sabotaggio;

Esc. - VERDE ⇒ Zona Inclusa, AMBRA ⇒ Zona Esclusa;

Per Escludere/Includere una Zona è sufficiente, dopo aver selezionato la Zona con il tasto sinistro del mouse, cliccare col tasto destro e selezionare l'opzione desiderata dopo la comparsa del menù Pop-Up. Questo comando può essere inviato soltanto se la Zona è abilitata su un'Area DISINSERITA.

■ **Aree** - Questa sezione mostra le seguenti informazioni per ogni Area gestita dalla Centrale:

N. - Numero di identificazione;

Descrizione - Descrizione;

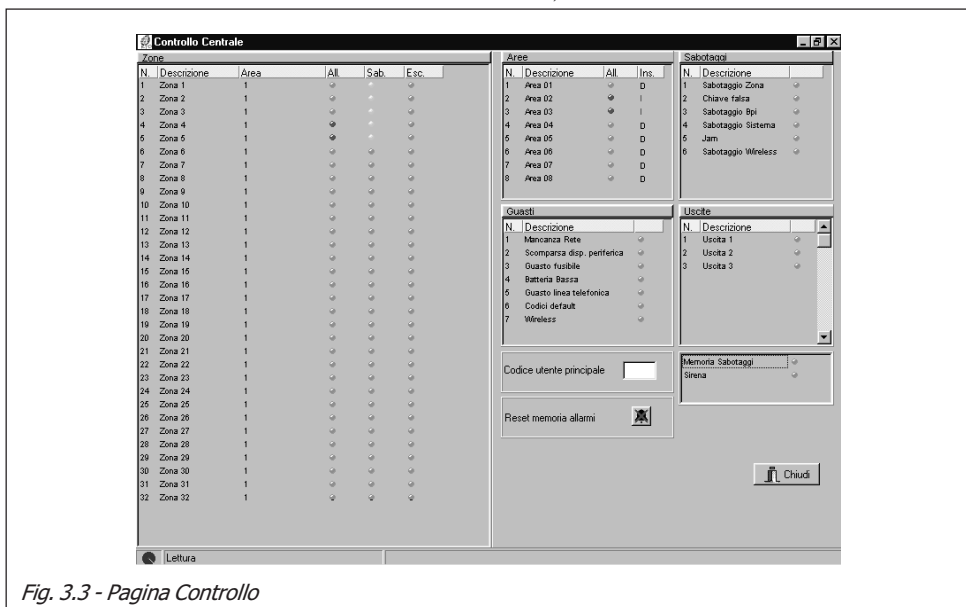

Fig. 3.3 - Pagina Controllo

All. - VERDE ⇒ Tutte le zone dell' Area a riposo, ROSSA ⇒ Area con almeno una zona in Allarme;

Ins. - In questa colonna è riportata la modalità di inserimento secondo quanto specificato nella Tabella 3.1;

*Per **Inserire/Disinserire** un'Area (nelle varie modalità previste) è sufficiente, dopo aver selezionato l'Area con il tasto sinistro del mouse, cliccare col tasto destro e selezionare l'opzione desiderata alla comparsa del menù Pop-Up.*

■ **Sabotaggi** - In questa sezione viene visualizzata o meno la presenza di eventuali Sabotaggi:

VERDE ⇒ Sabotaggio assente, ROSSA ⇒ Sabotaggio presente.

■ **Guasti** - In questa sezione viene visualizzata o meno la presenza di eventuali Guasti:

VERDE ⇒ Guasto assente, ROSSA ⇒ Guasto presente.

■ **Uscite** - In questa sezione vengono visualizzate le Uscite O.C. attive:

VERDE ⇒ Uscita non attiva, ROSSA ⇒ Uscita attiva.

*Per **Attivare/Disattivare** un'Uscita è sufficiente, dopo aver selezionato l'Uscita stessa con il tasto sinistro del mouse, cliccare col tasto destro e selezionare l'opzione desiderata alla comparsa del menù Pop-Up. In ogni caso possono essere attivate solo le Uscite che siano state programmate con l'opzione "Comando Remoto" (Vedi paragrafo 'Pagina Uscite').*

■ **Memoria Sabotaggi e Sirena** - La spia 'Memoria Sabotaggi' indica, se ROSSA, che la Centrale ha subito almeno un Sabotaggio; la spia 'Sirena' indica, se ROSSA, che l'uscita di Allarme (o Uscita relè) è attiva.

■ **Reset memorie di allarme o Reset allarmi** - Attraverso la pressione del pulsante  è possibile resettare l'Allarme in corso oppure le memorie di Allarme. Per maggiori informazioni consultare il paragrafo omonimo nel MANUALE UTENTE.

Premere il pulsante **Chiudi** () per terminare la fase di **Controllo** e chiudere la finestra omonima.

□ **Controllo** ⇒ **Programmazione**

Chiavi - Selezionando questa voce verrà aperta una finestra simile a quella riportata a lato attraverso la quale è possibile programmare Chiavi e Proxi-Card. Dopo aver impostato le opzioni ed il Lettore da utilizzare, inserire la Chiave nel Lettore (o avvicinarla al PROXI-Reader, operazione tra l'altro indispensabile nel caso di utilizzo di PROXI-CARD): il lampeggio simultaneo dei 3 Led sul Lettore ed un beep sul PC segnala l'avvenuta programmazione della Chiave (o della PROXI-CARD).

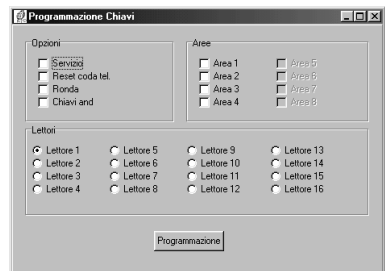

- Controllo** ⇨
Controllo Configurazione - Selezionando questa voce verrà aperta una finestra simile a quella riportata a lato attraverso la quale è possibile controllare la configurazione dei dispositivi collegati alla Centrale.

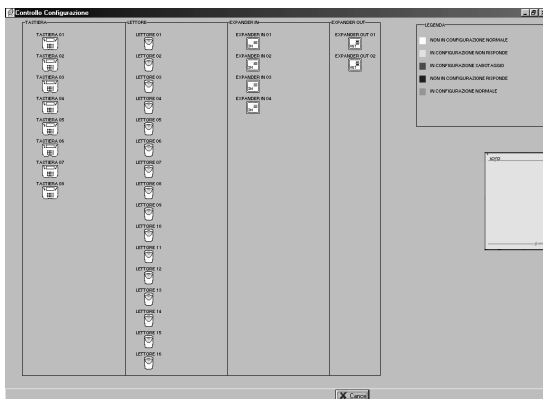

Ogni dispositivo sarà visualizzato con un diverso colore il cui significato è riportato nella tabella successiva:

Colore	Descrizione
BIANCO	Dispositivo assente (non configurato e non collegato).
ROSSO	Dispositivo configurato in sabotaggio.
BLU	Dispositivo collegato ma non configurato.
GIALLO	Dispositivo configurato ma non presente.
VERDE	Dispositivo configurato e regolarmente riconosciuto dalla Centrale.

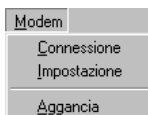

- Modem** ⇨ **Connessione** - Utilizzare questo comando per effettuare la connessione via Modem con la centrale remota.
- Modem** ⇨ **Impostazione** - Attraverso questa voce vengono impostati i dati strettamente legati al tipo di Modem utilizzato per la connessione remota.
- Modem** ⇨ **Aggancia** - Questo comando chiude la connessione telefonica.

*Per ulteriori informazioni riguardanti le voci di menù relative al **Modem**, consultare il paragrafo "Programmazione con PC via Telefono" più avanti in questo capitolo.*



- Aiuto** ⇨ **Guida** - Utilizzare questo comando per visualizzare il file della Guida (Richiede Adobe® Acrobat® Reader™).

Pagina Tastiere

All'uscita di fabbrica (o dopo un ripristino dei Dati di Fabbrica), nelle Centrali vengono configurate automaticamente una o più tastiere secondo quanto specificato nel Manuale di Unità Centrale (alla Tabella 6.1 del Capitolo 6).

Tabella Tastiere

N	Descrizione
<input checked="" type="checkbox"/> 01	Principale
<input checked="" type="checkbox"/> 02	Secondaria
<input type="checkbox"/> 03	Tastiera 03
<input type="checkbox"/> 04	Tastiera 04
<input checked="" type="checkbox"/> 05	Ingresso Sud
<input checked="" type="checkbox"/> 06	Tastiera 06
<input type="checkbox"/> 07	Tastiera 07
<input type="checkbox"/> 08	Tastiera 08

✓ - Qualsiasi Tastiera riportata nella tabella può essere Abilitata/Disabilitata rispettivamente inserendo o rimuovendo il segno di spunta con un semplice click del mouse sulla colonna ✓ relativa (vedi figura a lato).

N. - In questa colonna è riportato l'indirizzo della Tastiera (non editabile).

Descrizione - In questo campo può essere digitato un nome personalizzato (massimo 16 caratteri) che permette di identificare meglio la Tastiera



Il numero fra parentesi visibile a fianco del Nome della Pagina indica il numero totale delle Tastiere abilitate.

Abilitazioni Tastiera

Definisce su quali Aree è abilitata la tastiera evidenziata. Per Selezionare/Disselezionare un'Area è sufficiente un click del mouse: il segno di spunta ✓ indica che la tastiera evidenziata è abilitata su quell'Area.

Le Aree dalla 05 alla 08 sono selezionabili solo nei modelli della Serie 32.

Tipo di Tastiera

In questo campo va definito il "Tipo di Tastiera" (Vedi Capitolo 2). Per le tastiere CLASSIKA e PREMIUM di tipo LCD selezionare la voce "LCD" mentre per i modelli a LED delle stesse selezionare la voce "Icon/Kp - LED".

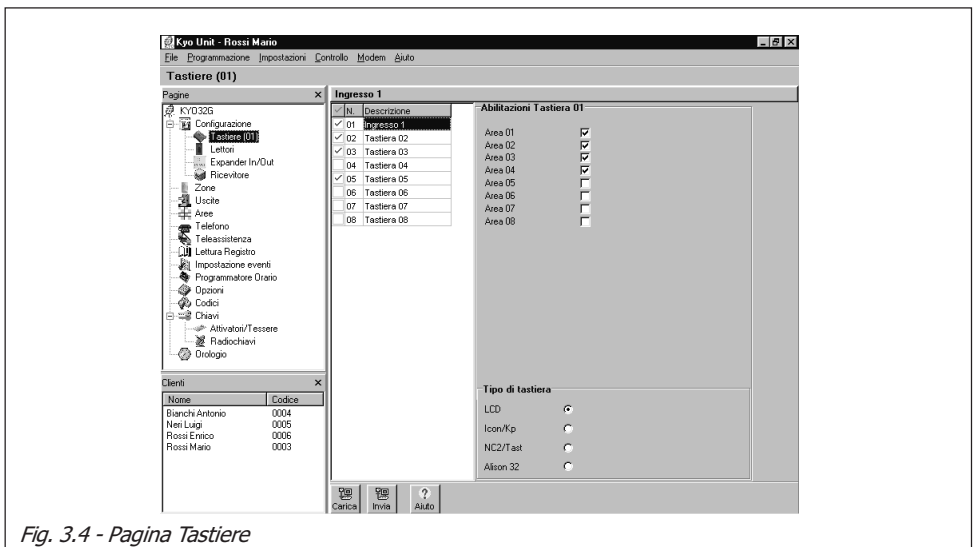

Fig. 3.4 - Pagina Tastiere

Pagina Lettori

Con l'utilizzo dei Lettori è possibile, unitamente ad un Attivatore, controllare in maniera semplice ed immediata le funzioni di base della Centrale, ovvero:

- Inserimento Globale
- Inserimento Tipo A
- Inserimento Tipo B
- Disinserimento
- Interruzione delle segnalazioni di Allarme relative alle Aree

✓ 01 Principale	●
02 Ingresso 2	●

Tabella Lettori

✓ - Ciascun Lettore della tabella può essere Abilitato/Disabilitato rispettivamente inserendo o rimuovendo il segno di spunta ✓ con un semplice click del mouse sulla prima colonna della tabella (vedi figura a lato).

N. - In questa colonna è riportato l'indirizzo del Lettore (non editabile).

Descrizione - In questo campo può essere digitato un nome personalizzato (massimo 16 caratteri) che permette di identificare meglio il Lettore.

1 2 3 4 5 6 7 8 - Queste 8 colonne si riferiscono alle Aree gestibili dalla Centrale, quindi in base al tipo di Centrale, le colonne dalla 5 alla 8 potrebbero non essere accessibili. Per ogni Lettore possono essere programmati 3 modi di Inserimento indipendenti per ciascuna Area.

Led	1	2	3	4
●	●	✓		
●	N	I		

ROSSO - Per Abilitare/Disabilitare il Lettore su una o più Aree fare click sulle caselle relative (caselle rosse) come mostrato nella figura qui a lato. Il segno di spunta ✓ indicherà che il Lettore è abilitato su quell'Area. Quando il LED ROSSO (sul Lettore) è acceso e si estrae l'Attivatore (o si allontana la PROXI-CARD), tutte le Aree abilitate verranno inserite in modalità Totale.

Kyo Unit - Rossi Mario

File Programmazione Impostazioni Controllo Modem Aiuto

Lettori (03)

Pagine	N.	Descrizione	Led	1	2	3	4	5	6	7	8
01	Ingresso 2		●	I	I	I	N				
02	Magazzino		●	Z	Z	Z	D				
03	Ingr. Florida		●	N	N						
04	Lettore 04		●								
05	Lettore 05		●								
06	Lettore 06		●								
07	Lettore 07		●								
08	Lettore 08		●								
09	Lettore 09		●								

Legenda

- I = Totale
- P = Parziale
- Z = Parziale con ritardo 0
- D = Disinserimento
- N = Nessuna operazione

Clienti

Nome	Codice
Bianchi Antonio	0004
Neri Luigi	0005
Rossi Enrico	0006
Rossi Mario	0003

Buttons: Cancella, Invia, Aiuto

Fig. 3.5 - Pagina Lettori

Tab. 3.1 - Opzioni di Inserimento Tipo A e B		
Lettera	Azione	Descrizione
I	Inserimento	L'Area corrispondente viene inserita in modo Totale, ovvero vengono RILEVATI anche gli Allarmi delle Zone con attributo ' Interna '.
P	Parziale	L'Area corrispondente viene inserita in modo Parziale, ovvero vengono IGNORATI gli Allarmi delle Zone con attributo ' Interna '.
Z	Parziale con Ritardo Zero	L'Area corrispondente viene inserita in modo Parziale ma con Tempo d'Ingresso azzerato
D	Disinserimento	L'Area corrispondente viene disinserita
N	Nessuna Azione	L'Area corrispondente mantiene il proprio stato (Nessun cambiamento)

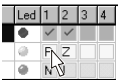

GIALLO - Indica le Aree da inserire in modalità **A**. Quando il LED GIALLO sul Lettore è acceso e si estrae l'Attivatore (o si allontana la PROXICARD), le Aree abilitate verranno Inserite o Disinserite in base alle opzioni impostate: queste opzioni sono riportate in Tab. 3.1. Per la programmazione di queste opzioni sono sufficienti ripetuti click del mouse sulla casella che interessa (vedi figura a lato).

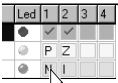

VERDE - Indica le Aree da inserire in modalità **B**. Il funzionamento è del tutto simile al precedente ma per la programmazione vanno utilizzate le caselle verdi.



Il numero fra parentesi visibile a fianco del Nome della Pagina indica il numero totale dei Lettori abilitati.

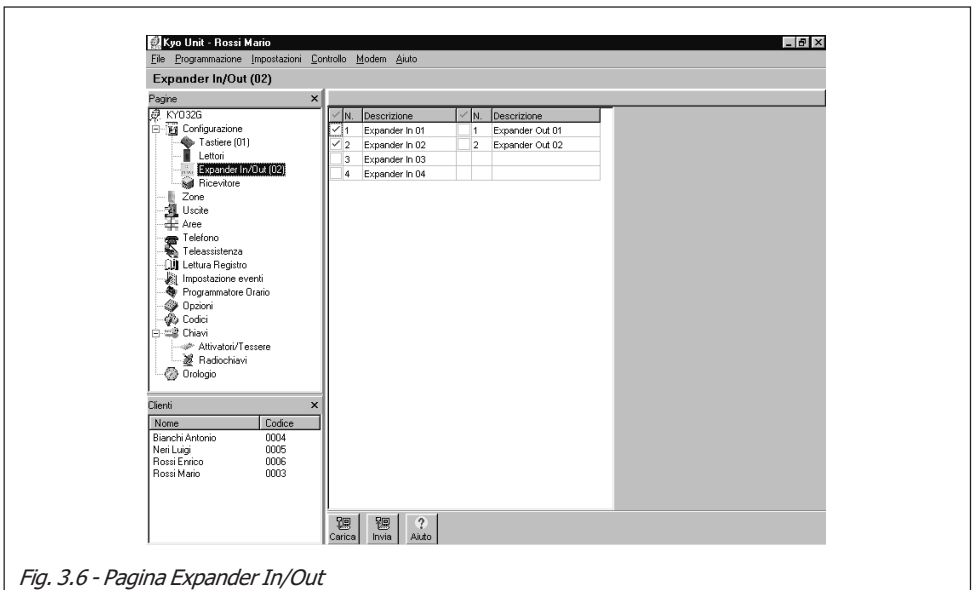
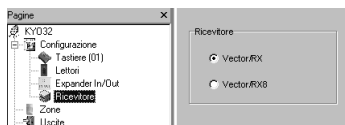

Fig. 3.6 - Pagina Expander In/Out

Pagina Ricevitore

Questa pagina permette unicamente di impostare il Tipo di Ricevitore utilizzato. Le scelte possibili sono due: **VRX32-433** oppure **Vector/RX8**.



*Il ricevitore **Vector/RX8** gestisce solo 8 Zone Via Radio. Se questo ricevitore viene utilizzato su una Centrale Kyo16D oppure su una della serie Kyo32, solo le zone dalla n. 9 alla n. 16 possono essere programmate come "Via Radio".*

Pagina Espansioni Ingresso/Uscita

Alle Centrali della **Serie 32** possono essere collegate fino a 4 Espansioni M-IN/OUT programmate come Espansioni d'Ingresso o Espansioni d'Ingresso/Uscita, per incrementare il numero delle zone (fino ad un massimo di 32), e fino a 2 Espansioni M-IN/OUT programmate come Espansioni di Uscita o Espansioni d'Ingresso/Uscita, per incrementare il numero delle uscite (fino ad un massimo di 16). Questa pagina (Vedi Fig. 3.6) consente di indicare le espansioni collegate alla centrale.

L'Espansione M-IN/OUT viene vista come Espansione d'Ingresso e/o Espansione di Uscita, in base a come viene programmata, come descritto nel par. "Espansione M-IN/OUT" del cap. "INSTALLAZIONE". Se l'Espansione M-IN/OUT è programmata come Espansione d'Ingresso e di Uscita, deve essere messa in configurazione in entrambi i tipi. Per esempio, se si programma una Espansione CNM106 come Espansione d'Ingresso ed Espansione di Uscita, e gli si assegna l'indirizzo n. 1, devo mettere in configurazione sia l'Espansione d'Ingresso n. 1 che l'Espansione di Uscita n. 1.

- ✓ - Inserire o rimuovere un segno di spunta in queste colonne per abilitare o disabilitare una o più espansioni.

Quando si abilita una o più Espansioni, le pagine "Zone" oppure "Uscite" saranno aggiornate automaticamente con il giusto numero di Ingressi o Uscite O.C.

- N. - In queste colonne sono visualizzati gli indirizzi (non editabili) delle Espansioni.
- **Descrizione** - In queste colonne è riportato il nome del dispositivo (personalizzabile fino ad un massimo di 16 caratteri).

Nelle Centrali diverse dalla Serie 32, anche se visualizzate dal software, le Espansioni non possono essere abilitate perché non gestibili.

Il numero fra parentesi visibile a fianco del Nome della Pagina indica il numero totale delle Espansioni abilitate (sia di Ingresso che di Uscita)

Pagina Zone

In Fig. 3.7 è illustrata la Pagina Zone: di seguito viene riportata la descrizione dei parametri e delle opzioni presenti nella stessa.

Tabella Zone

N. - Mostra il *Numero di Identificazione della Zona* il quale viene usato in tutti quei casi in cui non è possibile utilizzare la sua *Descrizione* per esteso.

Se un'Espansione M-IN/OUT viene messa in configurazione come Espansione a 4 Zone + Espansione a 2 Uscite, saranno utilizzabili solo le Zone corrispondenti ai morsetti L3, L4, L5 ed L6; se viene messa in configurazione come Espansione a 4 Uscite + Espansione a 2 Zone, saranno utilizzabili solo le Zone corrispondenti ai morsetti L6 ed L7.

Posizione - In questa colonna è riportato un campo non editabile che indica il dispositivo sul quale si trova la zona.

Descrizione - È un campo editabile (massimo 16 caratteri) che permette di assegnare ad ogni Zona un nome che verrà utilizzato in qualsiasi altra parte del programma per identificare meglio la Zona.

Mor. - Indica il nome del morsetto riportato sulla scheda PCB della centrale.

Le sigle L1, L2, ..., L6 delle Espansioni M-IN/OUT programmate come Espansioni d'Ingresso, corrispondono, rispettivamente ai morsetti T1, T2, ..., T3.

N° Seriale - Se la zona è di tipo "Via Radio", in questo campo deve essere digitato il Numero Seriale Elettronico (ESN) del Dispositivo Via Radio. L'ESN è formato da 6 cifre alfanumeriche. Questo numero è riportato generalmente nell'etichetta posta sul fondo del dispositivo stesso.

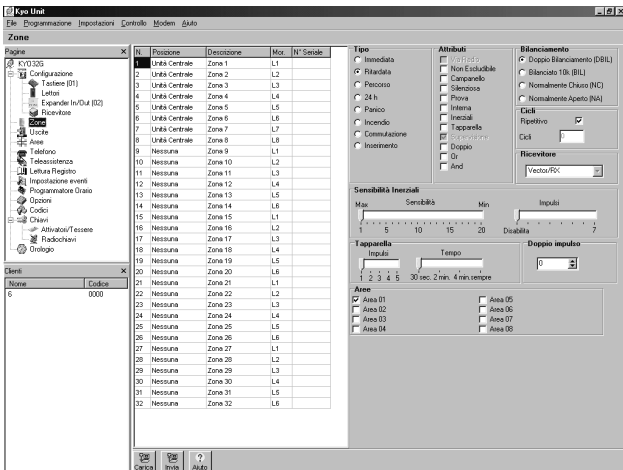

N	Posizione	Descrizione	Mor.	N° Seriale
1	Linea Centrale	Zona 1	L1	
2	Linea Centrale	Zona 2	L2	
3	Linea Centrale	Zona 3	L3	
4	Linea Centrale	Zona 4	L4	
5	Linea Centrale	Zona 5	L5	
6	Linea Centrale	Zona 6	L6	
7	Linea Centrale	Zona 7	L7	
8	Linea Centrale	Zona 8	L8	
9	Nessuna	Zona 9	L1	
10	Nessuna	Zona 10	L2	
11	Nessuna	Zona 11	L3	
12	Nessuna	Zona 12	L4	
13	Nessuna	Zona 13	L5	
14	Nessuna	Zona 14	L6	
15	Nessuna	Zona 15	L1	
16	Nessuna	Zona 16	L2	
17	Nessuna	Zona 17	L3	
18	Nessuna	Zona 18	L4	
19	Nessuna	Zona 19	L5	
20	Nessuna	Zona 20	L6	
21	Nessuna	Zona 21	L1	
22	Nessuna	Zona 22	L2	
23	Nessuna	Zona 23	L3	
24	Nessuna	Zona 24	L4	
25	Nessuna	Zona 25	L5	
26	Nessuna	Zona 26	L6	
27	Nessuna	Zona 27	L1	
28	Nessuna	Zona 28	L2	
29	Nessuna	Zona 29	L3	
30	Nessuna	Zona 30	L4	
31	Nessuna	Zona 31	L5	
32	Nessuna	Zona 32	L6	

Fig. 3.7 - Pagina Zone

Per impostare i parametri di una zona è necessario:

1. **evidenziare** con un click del mouse, la zona per la quale impostare i parametri,
2. **impostare** i diversi parametri descritti di seguito: essi saranno riferiti solo alla zona evidenziata in quel momento.

Tipo

Nel proseguo di questo paragrafo, quando si fa riferimento ad una zona, si presuppone che questa non sia stata esclusa. Una zona esclusa, infatti, non può generare un evento di Allarme.

Tra parentesi (...) i nomi delle opzioni che appaiono sul display di una tastiera LCD.

- **Immediata (Immed.)** - Ad Area inserita, la violazione della zona provoca immediatamente un allarme.
- **Ritardata (Ritard.)** - Una volta inserita l'Area cui appartiene la zona, quest'ultima può essere violata durante tutto il Tempo di Uscita senza provocare allarme. Se la zona viene violata ad Area già inserita (ovvero dopo che è trascorso il tempo di Uscita), viene generato un evento di Preallarme che perdura per tutto il Tempo di Ingresso trascorso il quale, se l'Area a cui appartiene quella zona non si disinserisce, viene generato un evento di allarme.
- **Percorso (Percorso)** - La zona programmata con questo parametro genera immediatamente un allarme se viene violata prima di tutte le altre. Una zona con questo attributo non genera allarme durante i tempi di Ingresso e di Uscita.
- **24 h (24 Ore)** - Una linea programmata come '24h' è sempre attiva, indipendentemente dallo stato di inserimento dell'Area cui appartiene. La sua violazione genera un allarme immediato.
- **Panico (Panico)** - La zona è impostata automaticamente come '24h' con attributo 'Silenziosa'. Se violata, viene attivato solo il Comunicatore Telefonico (se opportunamente programmato). Generalmente alla zona di tipo Panico viene collegato un Pulsante Antirapina.
- **Incendio (Incendio)** - La zona è impostata automaticamente come 24h, N.A. (Normalmente Aperta). Ad essa possono essere collegati i sensori antincendio.
- **Commutazione (Commutaz)** - La zona programmata come Commutazione è definita "Zona di Comando". La sua violazione produce una commutazione immediata delle Aree a cui appartiene (da Inserimento Totale a Disinserimento e viceversa).
- **Inserimento (Inserim.)** - Anche la zona programmata come Inserimento è definita "Zona di Comando". La sua violazione produce un inserimento immediato delle Aree a cui appartiene.

Per le "Zone di Comando" non è possibile impostare nessun Attributo (vedi paragrafo "Attributi").

Al fine di garantire la certificazione "CEI 79-2", una Zona di Comando deve essere vincolata all'utilizzo di un eventuale organo di comando con il medesimo Livello di Prestazione della Centrale con scheda di decodifica allocata internamente a quest'ultima.

Bilanciamento

- **Doppio Bilanciamento (DBIL)** - A riposo, la zona deve essere collegata a massa con due resistenze da 10Kohm poste in parallelo (nella Kyo16D le resistenze sono da 1,2Kohm). Se una di queste due resistenze viene a mancare, la centrale genera un allarme di zona: in tutti gli altri casi (Zona aperta oppure in corto) la centrale genera un evento di Sabotaggio. Questo tipo di bilanciamento consente di rilevare, tramite due soli fili, sia l'apertura del contatto di allarme che di quello di antisabotaggio dei sensori collegati.
- **Bilanciato 10K (BIL) - Bilanciato 1k2 nelle centrali Kyo16D** - A riposo, la zona deve essere collegata a massa con una resistenza da 10Kohm (1,2 Kohm nelle centrali Kyo16D). Nel caso di zona impostata con attributo "Inerziali" o "Tapparella" tale resistenza deve essere da 1,5Kohm (600ohm nelle centrali Kyo16D). Se questa resistenza viene cortocircuitata, la centrale genera un allarme di Sabotaggio: viceversa, se la resistenza viene a mancare (Zona Aperta o Violata) la centrale genera un evento di Allarme.
- **Normalmente Chiuso (NC)** - A riposo, la zona deve risultare collegata a massa. La sua apertura (Zona Aperta o Appesa) viene considerata come una violazione.

Programmando le zone come Normalmente Chiuse, il Livello di Prestazione della Centrale viene declassato dal II al I livello in quanto le zone stesse non sono protette contro il cortocircuito.

- **Normalmente Aperto (NA)** - A riposo, la zona deve risultare appesa (Zona Aperta). La sua chiusura verso massa viene considerata come una violazione. Questo bilanciamento è utile per il collegamento dei sensori d'incendio.

Programmando le zone come Normalmente Aperte, decade la certificazione "CEI 79-2" della Centrale in quanto le zone stesse non sono protette contro il taglio dei fili.

- **Zona Doppia (Solo KYO16D)** - Questo tipo di bilanciamento viene utilizzato per raddoppiare la zona. In tal modo ogni morsetto di Linea (da L1 a L6) può gestire due diversi dispositivi (ad esempio, 2 sensori oppure un sensore ed un contatto) e la centrale è in grado di riconoscere l'uno o l'altro in caso di allarme.
- **Zona Doppia con resistenza di fine linea (Solo KYO16D)** - Bilanciamento utilizzato come il precedente, ma che consente l'inserimento di una resistenza di fine linea 1,2 Kohm.

Attributi

- **Non Escludibile (Non Esc.)** - Una Zona programmata con questo attributo non può essere esclusa.
- **Campanello (Campan.)** - Se l'Area cui appartiene la zona è disinserita, la sua violazione attiverà le Uscite programmate come 'Campanello' (quelle abilitate sull'Area cui la Zona appartiene): inoltre alla violazione di questa zona, verrà emessa un'unica serie di beep dai Lettori PROXI e dalle Tastiere se è stata abilitata rispettivamente l'opzione "Campanello su proxy" e "Campanello su tastiera" (Vedi 'Pagina Opzioni'). Se l'Area è inserita, la zona funziona normalmente.

- **Prova (Prova)** - Con questo attributo, la zona funziona normalmente, ma la sua violazione non attiverà né i dispositivi di segnalazione ottico-acustici né il Comunicatore. La condizione di violazione verrà registrata solo sul Registro degli Eventi. Una Zona con questo attributo funziona sempre come “Immediata” anche se è stata programmata come “Ritardata”.
- **Silenziosa (Silenz.)** - La violazione di una zona ‘Silenziosa’ non attiva i Dispositivi ottico-acustici di Allarme ma solo il Comunicatore Telefonico. La violazione di una zona ‘Silenziosa’ non attiva nessuna segnalazione sulla/e tastiera/e.
- **Interna (Interna)** - La zona con questo attributo viene esclusa quando l’Area cui appartiene viene inserita in modo ‘Parziale’ (**P**) o ‘Parziale a Ritardo 0’ (**Z**).
- **Inerziali (Inerz.)** - Una zona con questo attributo va utilizzata per il collegamento con i sensori inerziali. Per la regolazione della sensibilità sono previsti due cursori di regolazione presenti nella sezione ‘Sensibilità Inerziali’.
 - **Cursore Sensibilità:** imposta la sensibilità di un singolo impulso del sensore da un minimo di 20 (100 ms) ad un massimo di 1 (5 ms).
 - **Cursore Impulsi:** imposta il numero minimo di impulsi di piccola entità che la Zona deve rilevare affinché venga violata. Se questo cursore viene posizionato sul valore 0 (zero), la relativa zona è insensibile agli impulsi di piccola entità e riconosce solo gli impulsi violenti.

Ad esempio, si supponga di impostare una zona con sensibilità 10 ed impulsi 5. La zona risulterà violata quando:

- a) con un singolo impulso, viene superata la soglia di sensibilità 10,*
- b) vengono rilevati almeno 5 impulsi di bassa sensibilità entro 30 secondi.*

*NOTA - Quando una Zona con attributo **Inerziali** è programmata con Bilanciamento N.C. (Normalmente Chiuso), il sabotaggio contro il taglio cavi sulla stessa viene ignorato.*

- **Tapparella (Tappar.)** - La zona con questo attributo viene usata per il collegamento degli appositi sensori per tapparelle. Per la regolazione della sensibilità sono previsti due cursori di regolazione presenti nella sezione ‘Tapparella’.
 - **Cursore Impulsi** - In questa sezione si impostano gli impulsi (da 1 a 5) che il sensore deve generare durante il periodo programmato affinché la zona vada in allarme. Il periodo va impostato con il cursore ‘Tempo’.
 - **Cursore Tempo** - In questa sezione va programmato il periodo durante il quale deve essere generato il numero di impulsi impostato nella sezione ‘Impulsi’ affinché la zona vada in allarme. Se il numero di impulsi generati durante un periodo è inferiore a quelli impostati, quest’ultimi verranno resettati con decremento unitario per ogni spazio temporale programmato.

Ad esempio, si supponga di impostare una zona con 4 impulsi e tempo 2 minuti. Se il sensore genera 4 impulsi nell’arco di 2 minuti la zona va in allarme.

Se il sensore genera 3 impulsi nell'arco di 2 minuti, la zona non va in allarme ed ogni 2 minuti il valore degli impulsi memorizzati decrementa di uno. In questo esempio, dunque, i 3 impulsi saranno resettati nell'arco di 3 x 2 minuti, cioè in 6 minuti.

Se viene impostato il valore **'sempre'**, il numero di impulsi ricevuti dalla zona, se inferiori a quelli impostati, rimangono in memoria per un tempo indefinito. In ogni caso, comunque, ad ogni disinserimento della Centrale corrisponde un Reset automatico degli impulsi eventualmente memorizzati.

*NOTA - Quando una Zona con attributo **Tapparella** è programmata con Bilanciamento N.C. (Normalmente Chiuso), l'antisabotaggio sulla stessa viene ignorato.*

*Gli attributi **'Inerziali'** e **'Tapparelle'** possono essere impostati solo sulle prime 6 zone della Centrale (da L1 a L6) oppure sulle prime 2 zone della centrale Kyo16D.*

- **Via Radio (ViaRadio)** - (Solo per i modelli predisposti). Con questo attributo si imposta una zona come "Via Radio". Per fare questo occorre aver collegato il dispositivo VRX32-433 o Vector/RX8 alla Centrale ed averlo preventivamente abilitato (Vedi Pagina "Opzioni" più avanti in questo capitolo). Per ogni zona Via Radio deve essere impostato, nell'apposita colonna, il Numero Seriale Elettronico (**ESN**) del Dispositivo Via Radio utilizzato. Quando si imposta una Zona come Via Radio, è possibile abilitarne o meno la Supervisione (vedi attributo "Supervisione"). Per diversificarne la visualizzazione, le Zone Via Radio sono riportate con caratteri in rosso.

***IMPORTANTE** - Quando si sostituiscono le batterie di un Dispositivo Via Radio, può capitare che il guasto "Batteria Bassa" permanga anche dopo la sostituzione delle pile stesse: in tal caso è opportuno rimuovere l'attributo 'Via Radio' dalla zona e successivamente, riprogrammare la stessa con l'attributo 'Via Radio'.*

- **Supervisione (Superv.)** - Selezionare questa opzione per supervisionare il Dispositivo Via Radio collegato alla Zona. In questo modo, il Ricevitore Radio effettua costantemente il controllo del Dispositivo "collegato" sulla Zona ad intervalli regolari (vedi "Tempo di Supervisione" nella Pagina Aree). Se alla scadenza di un determinato intervallo, il Dispositivo Via Radio non risponde, quest'ultimo si considera scomparso: in tal caso la Centrale genera l'evento programmabile "Scomparsa Dispositivo".

Al fine di garantire la certificazione "CEI 79-2", l'opzione 'Supervisione' deve essere abilitata per TUTTE le Zone via Radio e il Tempo di Supervisione (vedere "Tempo di Supervisione via radio" nella pagina Aree) deve essere impostato a 2 ore e 30 minuti.

Sul Registro degli Eventi viene indicato anche il Numero della Zona che ha provocato l'evento.

- **Doppio Impulso (Doppio I)** - La zona con questo attributo genera un allarme solo se viene violata 2 volte entro un tempo programmabile da 0 a 250 secondi (Vedi sezione **Doppio Impulso**).

- **Or (Or)** - La zona con questo attributo, se violata, genera un allarme se anche una sola delle Partizioni cui appartiene è inserita.
- **And (And)** - La zona con questo attributo, se violata, genera un allarme solo se vengono violate TUTTE le altre zone '**And**' appartenenti alla stessa Area entro un tempo programmato (Vedi 'T.And Zone' nella Pagina Aree).

Cicli

La Zona segnala la condizione di allarme per il numero di volte indicato in questa sezione, dopodiché essa viene esclusa dall'analisi.

- **Ripetitivo (RP)** - La zona può generare l'evento Allarme Zona per un numero illimitato di volte.
- **Cicli (Cicli)** - Imposta il numero massimo di cicli di Allarme (0-14) che può generare la Zona. Se viene impostato il valore zero, la zona non genererà mai l'evento 'Allarme Zona'. Il conteggio dei Cicli viene azzerato ad ogni Inserimento.

*N. B. - Le zone che rimangono permanentemente in allarme (ad esempio, per un guasto) provocano comunque **un solo ciclo di allarme** come espressamente richiesto dalle Norme CEI 79/2.*

Doppio Impulso

In questa sezione si programma il tempo di Doppio Impulso (da 0 a 250 s.).

Area

Permette di assegnare la zona ad una o più Aree di appartenenza: in questo modo la Zona genera un allarme se tutte le Aree cui appartiene sono inserite.

Pagina Uscite

In Fig. 3.8 è illustrata la Pagina Uscite attraverso la quale è possibile programmare le Uscite O.C. gestibili dalla centrale.

Al fine di garantire la certificazione “CEI 79-2”, le Uscite usate per attivare dispositivi di allarme, tipo sirene, NON devono essere Bistabili.

Tabella Uscite

N. - Mostra il *Numero di Identificazione dell’Uscita O.C.* il quale viene usato in tutti quei casi in cui non è possibile utilizzare la sua *Descrizione* per esteso.

Posizione - Indica il dispositivo sul quale si trova l’Uscita O.C.

Mor. - Indica il nome del morsetto riportato sulla scheda PCB della centrale.

Descrizione - È un campo editabile (massimo 16 caratteri) che permette di assegnare ad ogni Uscita O.C. un nome che verrà utilizzato in qualsiasi altra parte del programma per identificarla meglio

Per impostare i parametri di una Uscita O.C. è necessario:

1. **evidenziare** con un click del mouse, l’Uscita per la quale impostare i parametri,
2. **impostare** i diversi parametri descritti di seguito: essi saranno riferiti solo all’Uscita selezionata in quel momento.

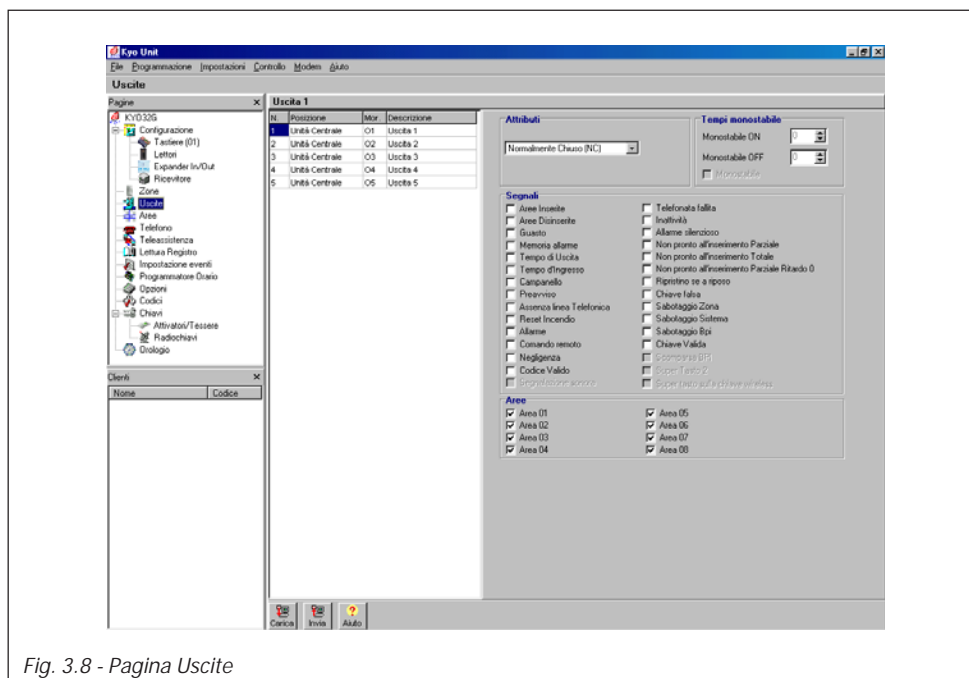

Fig. 3.8 - Pagina Uscite

Attributi

In questa sezione va programmato lo stato dell'Uscita a riposo: **N.A.** (Normalmente Aperta) oppure **N.C.** (Normalmente Chiusa).

Tempi Monostabile

In questa sezione si programmano i Tempi di **ON** e di **OFF** per le Uscite impostate con il segnale 'Monostabile'. I valori vanno da un minimo di 0 ad un massimo di 250 secondi.

Per selezionare questa funzione, cliccare nella casella 'Monostabile' in modo tale che la stessa risulti selezionata con un segno di spunta.

- Il **Tempo di ON** è il tempo in cui l'uscita rimane attivata.
- Il **Tempo di OFF** è il tempo in cui l'Uscita torna e rimane forzatamente a riposo dopo il Tempo di ON.

Se dopo il Tempo di OFF, l'evento che ha attivato l'Uscita è ancora presente, l'Uscita stessa non viene riattivata in quanto è presupposto essenziale che l'evento che ha provocato l'attivazione venga rimosso prima di poter riattivare un'Uscita.

Segnali

NOTA - In questo paragrafo, le condizioni descritte per il ripristino fanno riferimento alle Uscite NON programmate con il segnale 'Monostabile'. Diversamente, dove possibile, le Uscite torneranno a riposo dopo il Tempo di ON (vedi segnale 'Monostabile' e relativa tabella)

Tra parentesi è riportato il nome della voce così come appare sul display LCD quando si entra nel Menù Installatore.

Si tenga presente che una o più delle seguenti voci potrebbero essere non attive: questo dipende principalmente dal tipo di centrale utilizzata e da impostazioni

- **Inserimento Totale (Ins.Tot.)** - L'Uscita è attiva quando è inserita in modalità TOTALE almeno una delle Aree cui l'Uscita stessa appartiene.
- **Aree Disinserite (Disins.)** - L'Uscita è attiva quando è disinserita almeno una delle Aree cui l'Uscita stessa appartiene.
- **Guasto (Guasto)** - L'Uscita è attiva quando è presente almeno un guasto (vedi paragrafo 'Pagina Impostazione Eventi') tranne 'Assenza Linea Telefonica'. Un'Uscita programmata con questo segnale non può essere programmata come 'Monostabile' per cui soltanto rimuovendo le cause di tutti i guasti, l'Uscita torna a riposo.
- **Memoria Allarme (Mem.All.)** - L'Uscita è attiva se è stato memorizzato almeno un allarme. Effettuare un 'Ripristino delle Memorie di Allarme' per riportare a riposo l'Uscita.
- **Tempo di Uscita (T.Uscita)** - L'Uscita è attiva solo durante tutto il Tempo di Uscita.

- **Tempo d'Ingresso (T. Ingr.)** - L'Uscita è attiva solo durante tutto il Tempo di Entrata.
- **Campanello (Campan.)** - L'Uscita si attiva ogni volta che viene violata una Zona con attributo 'Campanello' appartenente ad un'Area disinserita. Questo segnale può essere programmato solo sulle Uscite 'Monostabili'.
- **Preavviso (Preavv.)** - L'Uscita è attiva durante tutto il Tempo di Preavviso.
- **Assenza Linea Telefonica (Linea T.)** - L'Uscita si attiva quando è presente un guasto sulla Linea Telefonica e rimane attiva per 15 minuti. L'Uscita verrà ripristinata se allo scadere dei 15 minuti non esiste più lo stato di Guasto altrimenti rimane attiva per altri 15 minuti e così via.
- **Reset incendio (Incendio)** - L'Uscita si attiva in modalità MONOSTABILE nel momento in cui viene effettuato il Ripristino delle memorie di allarme con un Codice e una Tastiera abilitati su almeno un'Area alla quale l'Uscita appartiene. Se l'Uscita viene programmata come N.C., può essere utilizzata come negativo per l'alimentazione dei sensori antincendio. Infatti, il negativo verrà a mancare per un tempo pari al 'Tempo di Monostabile' (Vedi Pagina Uscite) ogni volta che si effettua il 'Ripristino delle Memorie di Allarme' permettendo così il ripristino dei sensori antincendio.
- **Allarme (All. 1)** - L'Uscita è attiva quando è in allarme almeno una delle Aree. L'Uscita si ripristina automaticamente alla fine del ciclo di Allarme.
- **Comando remoto (Com. Rem.)** - Se la Centrale ha il Risponditore abilitato, questo evento si verifica su comando esplicito dell'utente via telefono. È possibile utilizzare questo segnale per attivare/disattivare via telefono un'Uscita O.C.. L'Uscita O.C. attivata da remoto può anche essere ripristinata effettuando un 'Ripristino delle Memorie di Allarme'. Per ulteriori dettagli consultare il Manuale Utente.
- **Negligenza (Neglig.)** - L'Uscita si attiva quando la Centrale genera l'evento di Negligenza. Effettuare un 'Ripristino delle Memorie di Allarme' da tastiera per ripristinare l'Uscita.
- **Monostabile (Monosta.)** - Le Uscite impostate con questo segnale, se attivate, rimangono attive per tutto il **Tempo di ON** trascorso il quale si disattivano forzatamente per tutto il **Tempo di OFF**. La selezione o meno di questo attributo influenza in maniera determinante l'abilitazione o meno di tutti gli altri segnali secondo quanto descritto nella tabella "MONOSTABILE".

I segnali riportati nella terza riga, se programmati NON Monostabili, disattivano l'Uscita solo quando ne vengono rimosse le cause (in modo automatico o tramite l'intervento dell'utente).

Ad esempio, il segnale "Tempo di Ingresso" attiva l'uscita solo per tutto il tempo di ingresso per poi ritornare automaticamente a riposo.

Nel caso, invece, che un'Uscita venga attivata, ad esempio, con un segnale di tipo "Sabotaggio...", è necessario rimuovere la/le causa/e del sabotaggio per poter riportare l'Uscita a riposo.

Tabella MONOSTABILE		
Tipo	Segnali	
SOLO Monostabili	Campanello	Chiave Valida
	Reset Incendio	Codice Valido
	Segnalazione Sonora	Supertasto 2
	Allarme silenzioso	Supertasto 2 sulla Radiochiave
	Telefonata fallita	
NON Monostabili (Bistabili)	Guasto	Non pronto ins. Parziale
	Allarme	Non pronto ins. Totale
	Comando Remoto	Ripristino se a riposo
Entrambi	Inserimento totale	Assenza Linea Telefonica
	Aree Disinserite	Inattività
	Memoria allarme	Chiave Falsa
	Tempo di Uscita	Sabotaggio Zona
	Tempo di Ingresso	Sabotaggio Sistema
	Preavviso	Sabotaggio BPI
	Negligenza	Scomparsa BPI
	Ins. in modalità Parziale	

- **Codice Valido (Codice)** - L'Uscita si attiva quando la Centrale riconosce l'uso di un Codice Valido. Questo segnale può essere programmato solo sulle Uscite 'Monostabili'.
- **Segnalazione sonora (Squawk)** - L'Uscita si attiva quando la Centrale viene inserita per mezzo di una Zona di Comando oppure attraverso un Comando Remoto. Questo segnale può essere programmato solo sulle Uscite 'Monostabili'.
- **Telefonata Fallita (T. Fall.)** - Si verifica quando una chiamata telefonica non va a buon fine. Per ripristinare l'Uscita eseguire una delle seguenti azioni:
 - a) Effettuare la lettura del Registro degli Eventi mediante una tastiera LCD
 - b) Entrare in visualizzazione Guasti mediante una Tastiera a LED.
- **Inattività (Inattiv.)** - L'Uscita si attiva quando la Centrale genera l'evento di Inattività. Effettuare un '*Ripristino delle Memorie di Allarme*' da tastiera per ripristinare l'Uscita.
- **Allarme Silenzioso (Silent)** - L'uscita è attiva se l'Allarme è stato generato da una Zona dell'Area programmata con i seguenti parametri:
 - a) Tipo '*Panico*', b) Attributo '*Silenziosa*' oppure
 - c) Se l'Allarme è stato generato mediante un Codice di tipo '*Panico*'.
 Questo segnale può essere programmato solo sulle Uscite 'Monostabili'.
- **Non pronto all'inserimento Parziale (N.P.Parz.)** - L'uscita è attiva se la Centrale non è pronta per un inserimento di tipo Parziale (P). Se l'opzione numero 52 è selezionata (vedi 'Pagina Opzioni'), l'uscita è attiva anche quando la Centrale non è pronta per un inserimento Parziale a Ritardo 0 (Z).
- **Non pronto all'inserimento Totale (N.P.Tot.)** - L'uscita è attiva se la Centrale non è pronta per un inserimento di tipo Totale (I).

- **Inserimento in modalità Parziale (Ins.Parz.)** - L'Uscita è attiva quando è inserita in modalità Parziale ('P' oppure 'Z') almeno una delle Aree cui l'Uscita stessa appartiene.
- **Allarme e Sabotaggio con ripristino se a riposo (All. 2)** - L'Uscita è attiva quando è in allarme almeno una delle Aree. Verrà ripristinata dopo la fine del ciclo quando l'Area non ha più zone in allarme oppure al Disinserimento.
- **Chiave Falsa (Ch.Falsa)** - L'Uscita è attiva durante l'utilizzo di una Chiave Falsa. Per ripristinare l'Uscita è necessario rimuovere la Chiave Falsa.
- **Sabotaggio Zona (Sab.Zona)** - L'Uscita è attiva durante tutto il ciclo di Allarme generato da un evento di Sabotaggio sulla Zona.
- **Sabotaggio Sistema (Sab.Sist)** - Si verifica nel momento in cui viene violata la Linea Antisabotaggio 24h oppure viene aperta la Centrale. L'Uscita verrà ripristinata automaticamente al termine del ciclo di Allarme.
- **Sabotaggio BPI (Sab. BPI)** - Si verifica quando viene rilevato almeno un sabotaggio su una tastiera BPI, un PROXI oppure un Expander ovvero durante la rimozione non autorizzata dei relativi coperchi. L'uscita verrà ripristinata automaticamente al termine del ciclo di allarme.
- **Chiave Validata (Chiave)** - Questo segnale può essere programmato solo sulle Uscite 'Monostabili' per cui quando la Centrale riconosce una Chiave (o Attivatore) valido, l'uscita rimane attiva durante tutto il Tempo di ON.
- **Scomparsa BPI (Scomp.)** - L'Uscita si attiva quando la centrale rileva la mancanza di un dispositivo BPI che era regolarmente configurato.
- **Super Tasto 2 (Tasto 2)** - L'Uscita si attiva quando viene utilizzata la funzione "Supertasto 2" sulle Tastiere. Questo segnale può essere programmato solo sulle Uscite 'Monostabili'.
- **Super Tasto sulla chiave wireless (T2 Radio)** - L'Uscita si attiva quando viene utilizzata la funzione "Supertasto 2" sulle Radiochiavi. Questo segnale può essere programmato solo sulle Uscite 'Monostabili'.

Area

Permette di assegnare l'Uscita ad una o più Aree di appartenenza. L'Uscita sarà così attivata quando il segnale programmato è generato da almeno un'Area alla quale appartiene l'Uscita.

Se il Segnale programmato è generato dalla centrale (ad esempio, 'Guasto') l'assegnazione dell'Area è ininfluente e l'Uscita viene comunque attivata. Per tutti gli altri segnali l'Uscita sarà attivata solo se il Segnale viene generato da almeno un'Area alla quale l'Uscita stessa appartiene.

Pagina Aree

In Fig. 3.9 è illustrata la Pagina Aree attraverso la quale è possibile programmare le varie temporizzazioni delle Aree.

Tabella Aree

N. - Mostra il *Numero di Identificazione dell'Area* il quale viene usato in tutti quei casi in cui non è possibile utilizzare la sua *Descrizione* per esteso.

Descrizione - È un campo editabile (massimo 16 caratteri) che permette di assegnare ad ogni Area un nome che verrà utilizzato in qualsiasi altra parte del programma per identificare meglio quell'Area.

T. Usc. - Ad Area inserita, è possibile violare le Zone di tipo 'Ritardata' per la durata di questo tempo senza provocare allarme. Il Tempo di Uscita è espresso in secondi. Esso inizia dall'inserimento dell'Area ed è segnalato:

- Dall'attivazione delle Uscite O.C. programmate con il segnale 'Tempo di Uscita' relativo all'Area violata
- Da una serie di beep emessi ad intervalli di un secondo da tutte le Tastiere (non silenziate) abilitate sull'Area inserita
- Da una serie di duplici beep emessi ad intervalli di un secondo dai Lettori PROXI abilitati sull'Area inserita se l'opzione "Abilitazione campanello su Proxy" è selezionata (vedi "Pagina Opzioni")

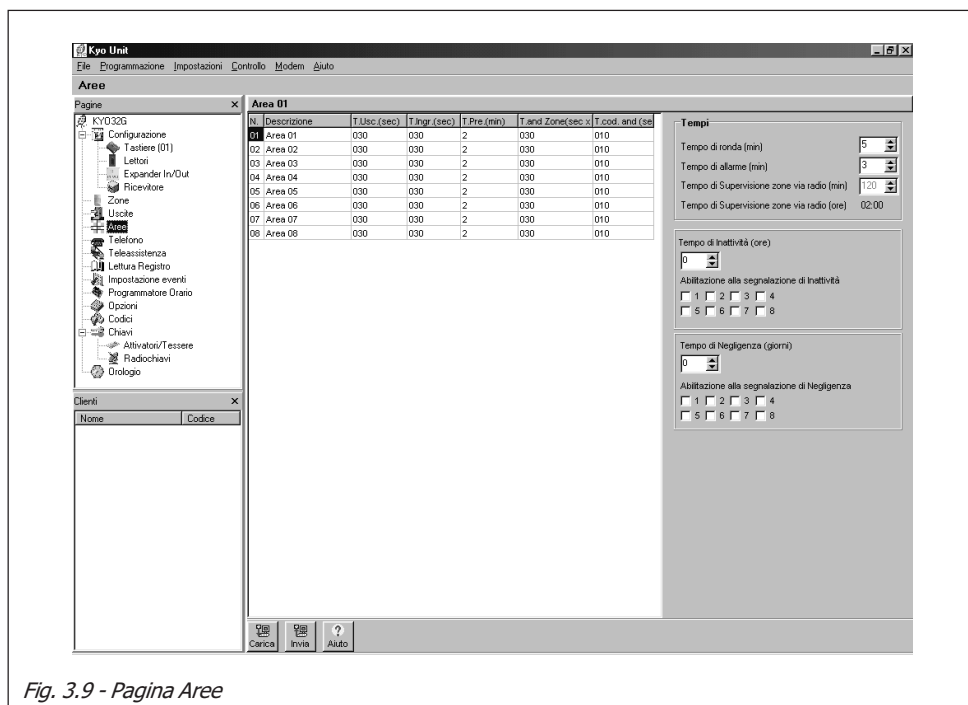

Fig. 3.9 - Pagina Aree

T. Ingr. - Determina la durata, espressa in secondi, del Preallarme generato quando viene violata una zona del tipo 'Ritardata' assegnata a quell'Area. Il Tempo di Ingresso è segnalato:

- Dall'attivazione delle Uscite O.C. programmate con l'attributo 'Tempo di Ingresso' relativo all'Area violata
- Da una serie di beep veloci emessi sia dalle Tastiere (non silenziate) abilitate sull'Area inserita sia dai Lettori PROXI anch'essi abilitati sull'Area inserita se l'opzione "Abilita buzzer su Proxy Reader" è selezionata (vedi "Pagina Opzioni")

T. Pre. - Questo tempo, espresso in minuti, indica con quale anticipo viene attivato il segnale 'Preavviso' relativo a quell'Area.

Esempio: il programmatore orario deve inserire l'Area 1 alle 17:30 e viene programmato un Tempo di Preavviso di 15 minuti. Alle 17:15, quindi, si attiverà il segnale 'Preavviso' che può attivare una delle Uscite O.C.

Il segnale 'Preavviso' termina nel momento in cui si inserisce l'Area relativa oppure nel momento in cui viene richiesto lo straordinario.

T. And Zone - Questo valore, programmabile da un minimo di 0 ad un massimo di 945 secondi (impostabile a passi di 15 secondi: la cifra immessa sarà automaticamente arrotondata ad un multiplo di 15), indica il tempo entro il quale 2 o più Zone di tipo AND devono essere violate affinché si abbia un Allarme.

Al fine di garantire la certificazione "CEI 79-2", il valore programmato per il tempo T. And Zone deve essere maggiore o uguale a 30 secondi.



T. And Code - Questo valore, programmabile da un minimo di 0 ad un massimo di 250 secondi, indica il tempo entro il quale è necessario utilizzare due o più Codici di tipo AND per poter disinserire la Centrale.

Tempi

- **Tempo di Ronda** - Questo parametro determina il tempo dopo il quale vengono reinserte le Aree precedentemente disinserte con un codice di tipo 'Ronda'. Il Tempo di Ronda è programmabile tra 0 e 63 minuti e vale per tutte le Aree.
- **Tempo di Allarme** - Questo parametro determina la durata del ciclo di allarme. Il tempo di Allarme è programmabile tra 0 e 63 minuti.

Impostando a 0 (zero) il 'Tempo di Allarme', le uscite di allarme (es. la sirena) non verranno attivate: per il resto rimane tutto invariato (es. memorizzazione dell'evento sul Registro).

- **Tempo di Supervisione via radio** - Questo parametro determina l'intervallo di tempo che intercorre tra una Supervisione del Dispositivo Via Radio e la successiva. Il Tempo di Supervisione è impostabile tra 120 e 1440 minuti, a passi di 15 minuti. Per impostare il valore utilizzare il mouse o i tasti freccia

 e  sulla tastiera del PC. Questa casella è attiva solo se è stata abilitata l'opzione "Abilitazione ricevitore Via Radio" nella Pagina Opzioni.

Al fine di garantire la certificazione "CEI 79-2", il Tempo di Supervisione via radio deve essere impostato a 2 ore e 30 minuti e l'opzione 'Supervisione' (vedi "Attributi" nella pagina Zone) deve essere abilitata per TUTTE le Zone via Radio.

Inattività (Allarme)

- **Tempo di Inattività** - Questo parametro determina il tempo massimo in cui l'Area deve rilevare almeno una violazione su una delle sue zone. Trascorso questo tempo senza che la Centrale abbia rilevato violazioni, vengono generati gli eventi 'Inattività Area n.' e 'Sabotaggio Zona n.'. Il Tempo di Inattività va espresso in ore con valori da 0 a 99.
- **Abilitazione alla segnalazione di Inattività 1, 2, 3, 4, 5, 6, 7, 8** - Selezionare le Aree per le quali abilitare l'Inattività.

Negligenza (Inattività Inserimento)

- **Inserimento** - Questo parametro determina il tempo massimo in cui l'Area deve rilevare almeno un inserimento su una delle sue zone. Trascorso questo tempo senza che la Centrale abbia rilevato inserimenti, viene generato l'evento 'Negligenza Area n.'. Il Tempo di Negligenza va espresso in giorni con valori da 0 a 99.
- **Abilitazione alla segnalazione di Negligenza 1, 2, 3, 4, 5, 6, 7, 8** - Selezionare le Aree per le quali abilitare la Negligenza.

Pagina Telefono

La Pagina Telefono (vedi Fig. 3.10) permette di definire gli 8 numeri telefonici che la Centrale potrà utilizzare e una serie di parametri relativi alla Linea Telefonica.

Tabella Numeri Telefonici

N. - Mostra il *Numero di Identificazione* che viene usato nella Programmazione da Tastiera ed in tutte le altre parti del programma per indicare velocemente il numero telefonico che si vuole utilizzare.

Numero Telefonico - In questa colonna vanno inseriti i numeri telefonici che potranno essere richiamati dal Comunicatore Digitale, dal Combinatore Telefonico e dal Comunicatore di Teleassistenza della Centrale. Sono ammesse le dieci cifre numeriche, la virgola (,) per inserire una pausa durante la selezione (ad esempio fra il prefisso ed il numero telefonico) ed i caratteri * e #. In totale (cifre e pause) non possono essere digitati più di 20 caratteri.

Descrizione - È un campo editabile (massimo 16 caratteri) che permette di assegnare ad ogni Numero Telefonico il nome corrispondente.

Selezione

- **Disabilita Controllo Toni** - Normalmente la Centrale controlla la presenza del tono di linea prima di selezionare un numero telefonico e se non lo rileva riaggancia per poi effettuare un altro tentativo. Selezionando l'opzione "Disabilita controllo toni" invece, la centrale comporrà i numeri telefonici cinque secondi dopo aver preso la linea, senza controllare la presenza del tono di linea: questa opzione è molto utile, per esempio, quando la Centrale è collegata ad un centralino telefonico privato.
- **Selezione a toni** - Nel caso in cui la selezione a toni non sia supportata dalla linea telefonica alla quale è collegata la Centrale, è necessario abilitare questa opzione. In questo modo la Centrale effettuerà la composizione del Numero di Telefono tramite la Selezione Decadica.

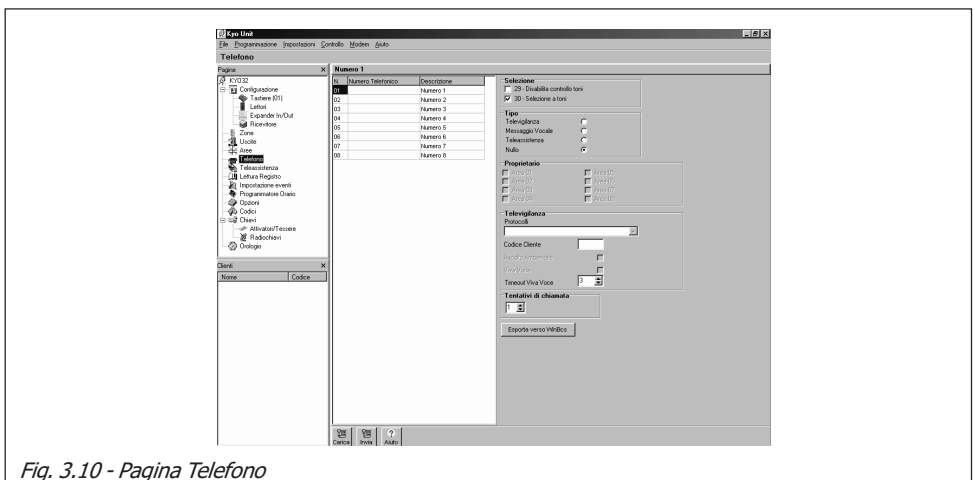

Fig. 3.10 - Pagina Telefono

Tipo

In questa sezione si imposta il Tipo di servizio associato ad ognuno degli 8 Numeri Telefonici. Per programmare il Tipo di servizio:

1. **clickare** sulla riga (nella Tabella Numeri Telefonici) corrispondente al Numero Telefonico da programmare,
2. **impostare** una delle 4 opzioni successive: esse saranno riferite solo al Numero Telefonico selezionato.
 - **Televigilanza** - Il Numero Telefonico è predisposto per la Televigilanza: per questa opzione vanno programmati anche i parametri della sezione **Televigilanza**.
 - **Messaggio Vocale** - Consente l'invio di un messaggio vocale (è necessaria la scheda opzionale NC2/VOX).
 - **Teleassistenza** - Abilita il Numero Telefonico per la Teleassistenza.
 - **Nulla** - Nessun Tipo di Servizio.

Proprietario

Per mezzo di un Codice di tipo Utente Principale ed una Tastiera LCD è possibile modificare i numeri riportati nella tabella 'Numero Telefonico'. Sia il Codice che la Tastiera, però, devono essere entrambi abilitati su almeno una delle Aree selezionate in questa sezione.

Televigilanza

Questa sezione è attiva solo se è stato assegnato il Tipo di Servizio "Televigilanza".

- **Protocolli** - E' il protocollo con il quale vengono inviati i dati (Codice Cliente, Codice Evento). In genere è assegnato dalla Centrale di Vigilanza con la quale si è collegati. Sono disponibili i seguenti Protocolli di Comunicazione:

ADEMCO / SILENT KNIGHT - Slow 10 baud - 3/1, 4/1, 4/2

ADEMCO / SILENT KNIGHT - Fast 14 baud - 3/1, 4/1, 4/2

FRANKLIN / SESCO / DCI-VERTEX - Fast 20 baud - 3/1, 4/1, 4/2

RADIONICS - 40 baud - 3/1, 4/1, 4/2

SCANTRONIC - 10 baud - 3/1, 4/1, 4/2

CONTACT ID

CESA

- **Codice Cliente** - E' il codice che permette alla Centrale di Vigilanza di riconoscere l'impianto che sta chiamando (utente, ubicazione, tipo di impianto, ecc.) e in genere è assegnato dalla centrale di vigilanza con la quale si è collegati. **Il Codice Cliente è composto da 4 caratteri** (5 per il protocollo di tipo CESA). Sono ammesse tutte le cifre da 0 a 9 e le lettere da A ad F (cifre esadecimali). Per il protocollo Contact ID le cifre '0' ed 'A' coincidono. Per impulsi, '0' genera 10 impulsi mentre 'A' non genera nessun impulso (cifra vuota).

Nel caso di protocolli impulsivi, se si vuole utilizzare un Codice a 3 cifre è necessario programmare la quarta cifra con il valore "A".

- **Ascolto Ambientale** - Selezionare questa voce se si desidera che dopo la fase di invio dei messaggi di televigilanza, venga aperta una sessione di Ascolto Ambientale. Prima di commutare su Ascolto Ambientale la Centrale, se è stata attivata l'opzione "Avviso apertura canale audio" (vedi Pagina Opzioni), apre il canale in Viva Voce per 15 secondi circa.

L'opzione "Avviso apertura canale audio" è valida per tutti i protocolli.

- **Viva Voce** - Se è stata selezionata l'opzione 'Ascolto Ambientale', è possibile anche selezionare l'opzione 'Viva Voce' che consente l'apertura di una sessione vocale bidirezionale, molto utile nel caso di richiesta di soccorso per verificarne l'effettiva necessità.
- **Timeout Viva Voce** - Quando si programma un Numero Telefonico per l'Ascolto Ambientale o il Viva-Voce, il Timeout Viva Voce è la durata massima del tempo di ascolto alla fine del quale la Centrale chiude la telefonata. Questo tempo è valido per tutti gli 8 Numeri Telefonici della tabella.

Tentativi di chiamata

In questa casella si imposta il numero massimo di tentativi (Default=8) che la centrale effettua per ogni numero di telefono quando la telefonata non va a buon fine.

Entrata nel Menù DTMF

Dopo il *Timeout Viva Voce* con l'opzione *Ascolto Ambientale* abilitata, è possibile **entrare nel menù DTMF**. In questo caso l'operatore deve digitare sulla tastiera una qualsiasi cifra ed attendere i 5 beep di conferma terminati i quali è possibile digitare un codice DTMF valido (Per ulteriori indicazioni consultare il capitolo "Operazioni via Telefono" del MANUALE UTENTE).

Esporta verso WinBcs

Esporta verso WinBcs

Premere questo pulsante per esportare i dati nell'applicazione "Windows Bentel Central Station".

Pagina Teleassistenza

I parametri descritti in questa finestra (vedi Fig. 3.11) stabiliscono il modo in cui la Centrale deve rispondere alle chiamate telefoniche che arrivano al numero al quale è collegata.

La Centrale risponde alle chiamate telefoniche solo se l'Utente ha abilitato la Teleassistenza o se è abilitato il Risponditore (vedi paragrafo "Abilita/Disabilita Teleassistenza" nel Manuale Utente)

- **Salto Risponditore** - Questa opzione permette alla Centrale di condividere la linea telefonica con un altro dispositivo risponditore (segreteria telefonica, fax, ecc.). Selezionando questa opzione, la Centrale risponderà al primo squillo se nel minuto precedente ha rilevato almeno 2 e massimo 5 squilli.
- **Numero squilli** - Valore che stabilisce il numero di squilli dopo i quali la centrale risponde alla telefonata (se abilitata a farlo). Se è selezionata l'opzione 'Salto Risponditore', questo parametro viene ignorato.
- **Richiamata di Sicurezza** - Attivando questa opzione, quando la Centrale riceve una chiamata di Teleassistenza riaggancia subito e poi richiama il numero che appare nella casella 'Numero Telefonico Installatore'. In questo modo si ha la sicurezza che la Teleassistenza venga eseguita da personale autorizzato.
- **Codice Cliente** - Mostra il Codice assegnato al Cliente.
- **Numero telefonico installatore** - In questa casella viene visualizzato il numero telefonico di tipo "Teleassistenza" che la Centrale chiama quando è abilitata la 'Richiamata di Sicurezza'. Se nella pagina Telefono (vedi paragrafo

Numero telefonico installatore

333988991120

‘Pagina Telefono’) sono stati programmati più numeri telefonici con Tipo ‘Teleassistenza’, gli stessi saranno disponibili in questa casella cliccando sulla freccia rivolta verso il basso.

Evento Test

L'evento Test si verifica periodicamente in base ai parametri descritti di seguito. Il verificarsi dell'evento Test Periodico consente di attivare telefonate digitali, vocali o di teleassistenza in accordo con quanto programmato nella pagina ‘Impostazione Eventi’, in corrispondenza della riga ‘Evento Test’.

- **Chiamata test di teleassistenza** - Selezionare questa opzione affinché la chiamata di teleassistenza venga effettuata automaticamente e periodicamente dalla Centrale (con Periodo programmato) al numero riportato nella casella ‘Numero Telefonico Installatore’. Se non si vuole effettuare la chiamata di Televigilanza, impostare **Codice Evento=00** per l'evento **445-Evento Test** (o **330** o **265** in base alla centrale utilizzata) nella ‘Pagina Impostazione Eventi’.
- **Invia programmazione test** - Selezionare questa casella per fissare Data e Ora del prossimo evento ‘Test Periodico’.

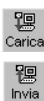

Per sapere la Data e l'Ora reale in cui la Centrale invierà il successivo evento ‘Test Periodico’ selezionare il pulsante ‘Carica’. Per inviare alla Centrale una nuova programmazione di Data e Ora, selezionare la casella “Invia programmazione test” e premere il pulsante ‘Invia’.

- **Periodo (Ora)** - Impostare il tempo (in ore) che deve trascorrere fra due eventi ‘Test Periodico’. Per disabilitare l'evento ‘Test Periodico’, impostare questo valore a zero.
- **Data/Ora** - Visualizzazione e Impostazione della Data e Ora nella quale si verificherà il primo evento ‘Test Periodico’.

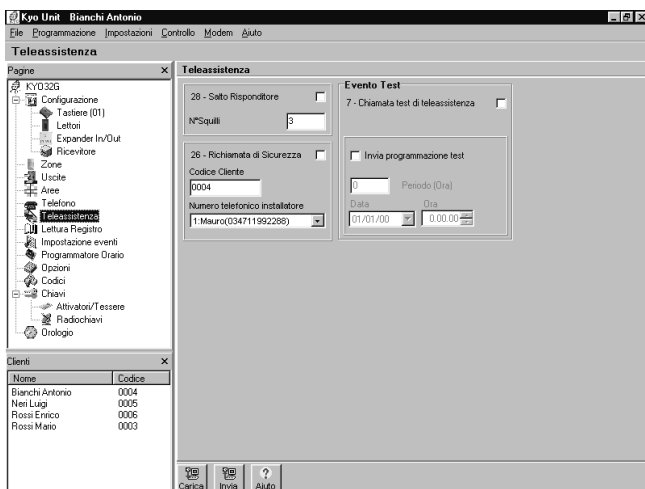



Fig. 3.11 - Pagina Teleassistenza

Pagina Lettura Registro

Attraverso questa finestra (vedi Fig. 3.12) si possono visualizzare tutti gli ultimi 256 eventi (128 nei modelli della Serie Kyo4/8) occorsi ognuno dei quali viene descritto attraverso 5 valori:

- **N.** - Corrisponde al numero temporale dell'evento. La lista è di tipo circolare per cui, una volta raggiunto il limite massimo di eventi visualizzabili (256 o 128), per memorizzare nuovi eventi verranno eliminati via via quelli più vecchi.
- **Data** - Data in cui si è verificato l'evento.
- **Ora** - Ora in cui si è verificato l'evento.
- **Tipo Evento** - Riporta la descrizione dell'evento.

Di seguito una breve descrizione dei pulsanti presenti in questa pagina:

- 
■ Pulsante Carica - Attraverso la pressione di questo pulsante viene caricata l'intera lista degli eventi *dalla Centrale al PC* e visualizzata a video.
- 
■ Pulsante Stampa - Attraverso la pressione di questo pulsante è possibile stampare l'intera lista.

I pulsanti descritti di seguito sono attivi solo se è stato caricato un cliente (cliente attivo), visibile sulla Barra del Titolo.

- 
■ Pulsante Salva - Attraverso la pressione di questo pulsante è possibile salvare l'intera lista visualizzata *sull'Hard-Disk del PC*. Ogni cliente possiede un proprio file degli eventi che viene creato al momento del primo salvataggio.
- 
■ Pulsante Apri - Attraverso la pressione di questo pulsante viene visualizzata la lista degli eventi precedentemente salvata *sull'Hard-Disk del PC*.
- 
■ Pulsante Elimina - Attraverso la pressione di questo pulsante viene visualizzata una finestra (vedi pagina successiva) mediante la quale è possibile *rimuovere dall'Hard-Disk* il file degli eventi (o parte di esso) relativo al cliente attivo.

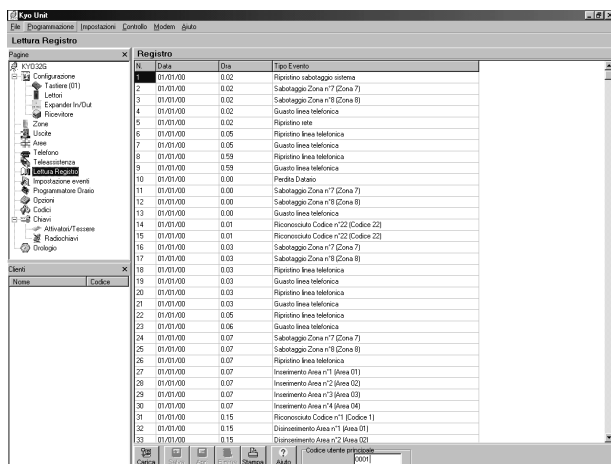

N.	Data	Ora	Tipo Evento
1	01/01/00	0.02	Ripiccolo sabotaggio sistema
2	01/01/00	0.02	Sabotaggio Zona n°7 (Zona 7)
3	01/01/00	0.02	Sabotaggio Zona n°8 (Zona 8)
4	01/01/00	0.02	Guasto linea telefonica
5	01/01/00	0.02	Ripiccolo rete
6	01/01/00	0.05	Ripiccolo linea telefonica
7	01/01/00	0.05	Guasto linea telefonica
8	01/01/00	0.59	Ripiccolo linea telefonica
9	01/01/00	0.59	Guasto linea telefonica
10	01/01/00	0.00	Perdita Dato
11	01/01/00	0.00	Sabotaggio Zona n°7 (Zona 7)
12	01/01/00	0.00	Sabotaggio Zona n°8 (Zona 8)
13	01/01/00	0.00	Guasto linea telefonica
14	01/01/00	0.01	Riconoscuto Codice n°22 (Codice 22)
15	01/01/00	0.01	Riconoscuto Codice n°22 (Codice 22)
16	01/01/00	0.03	Sabotaggio Zona n°7 (Zona 7)
17	01/01/00	0.03	Sabotaggio Zona n°8 (Zona 8)
18	01/01/00	0.03	Ripiccolo linea telefonica
19	01/01/00	0.03	Guasto linea telefonica
20	01/01/00	0.03	Ripiccolo linea telefonica
21	01/01/00	0.03	Guasto linea telefonica
22	01/01/00	0.05	Ripiccolo linea telefonica
23	01/01/00	0.08	Guasto linea telefonica
24	01/01/00	0.07	Sabotaggio Zona n°7 (Zona 7)
25	01/01/00	0.07	Sabotaggio Zona n°8 (Zona 8)
26	01/01/00	0.07	Ripiccolo linea telefonica
27	01/01/00	0.07	Innesimento Area n°1 (Area 01)
28	01/01/00	0.07	Innesimento Area n°2 (Area 02)
29	01/01/00	0.07	Innesimento Area n°3 (Area 03)
30	01/01/00	0.07	Innesimento Area n°4 (Area 04)
31	01/01/00	0.15	Riconoscuto Codice n°1 (Codice 1)
32	01/01/00	0.15	Disinnescamento Area n°1 (Area 01)
33	01/01/00	0.15	Disinnescamento Area n°2 (Area 02)

Fig. 3.12 - Pagina Lettura Registro

Per fare questo è necessario impostare un intervallo di tempo: gli eventi che rientrano in tale intervallo verranno rimossi dalla lista.

- **Codice Utente Principale** - Inserire in questa casella un Codice Utente Principale per consentire la visualizzazione della lista anche se non si conosce il Codice Installatore.

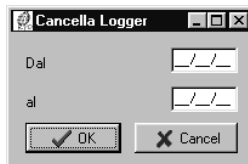

Pagina Impostazione Eventi

In questa pagina (vedi Fig. 3.13) si stabiliscono le azioni telefoniche da attivare in corrispondenza degli eventi che la centrale è in grado di riconoscere.

Per azioni telefoniche si intende:

- Attivazione del Comunicatore Digitale ad impulsi;
- Attivazione del Combinatore Telefonico vocale.

In questa pagina viene presentata una tabella nelle cui righe sono riportati tutti gli eventi programmabili che la Centrale è in grado di gestire (la Tabella 3.3 riporta la lista completa di tutti gli eventi programmabili).

Le colonne riportano le informazioni descritte di seguito.

- **N.** - Questa colonna riporta il numero di identificazione di ciascun evento.
- **Descrizione** - In questa colonna vengono riportati gli eventi che la centrale è in grado di generare (vedi Tab. 3.3).
- **Numeri di Telefono** - Definisce quali Numeri Telefonici devono essere chiamati in presenza di quell'evento. La selezione del numero avviene inserendo il segno di spunta (vedi figura qui a lato).

Numeri di Telefono							
1	2	3	4	5	6	7	8
<input checked="" type="checkbox"/>	<input checked="" type="checkbox"/>						
<input checked="" type="checkbox"/>							

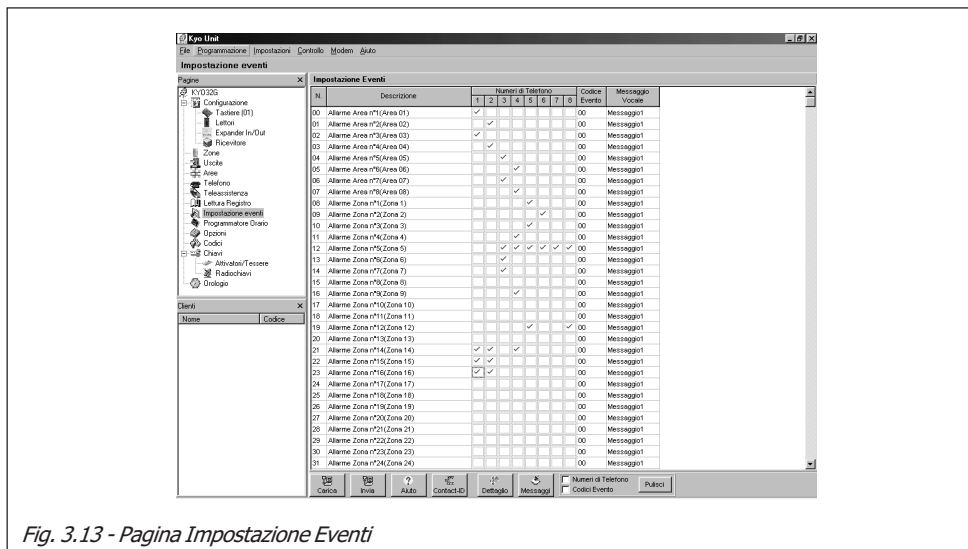

Fig. 3.13 - Pagina Impostazione Eventi

- **Codice Evento** - In questa colonna devono essere impostati i codici che permettono alla Centrale di Vigilanza di riconoscere l'evento che si è verificato e in genere sono assegnati dalla medesima. I Codici Evento sono composti da 2 caratteri. Sono ammessi tutti i caratteri da **0** a **9** e, nei protocolli diversi dal CESA, anche i caratteri da **"A"** ad **"F"** (cifre esadecimali). Nel protocollo impulsivo, se si vuole inviare solo una cifra, programmare la seconda con il carattere **"A"** (vedi 'Codice Cliente' alla 'Pagina Telegilanza').

Il codice specificato viene inviato solo ai numeri di telefono definiti come Telegilanza. Gli eventi per i quali non è specificato un Codice evento o quelli per i quali il codice è "ØØ" non attivano il Comunicatore Digitale.

Per impostare il Codice Evento deve essere prima cancellato quello esistente.

- **Messaggio Vocale** - Indica il Messaggio Vocale che deve essere inviato in corrispondenza dell'evento selezionato di numeri di telefono definiti come messaggio vocale. Nella riga compare il nome assegnato al messaggio Vocale.

I messaggi vocali vengono inviati solo ai numeri telefonici definiti come tipo "Messaggio Vocale" (vedi 'Pagina Telefono').

Per impostare il Messaggio Vocale è necessario effettuare un doppio click nella casella relativa affinché possa essere visualizzata la lista dei Messaggi.



Contact-ID

- **Pulsante CONTACT-ID** - Questo pulsante permette di assegnare agli eventi i Codici mostrati nella Tabella 3.3. Tutti gli eventi saranno programmati per telefonare al primo numero telefonico programmato come Contact-ID.



Default SIA

- **Pulsante Default SIA** - Questo pulsante permette di assegnare agli eventi i Codici SIA (gestiti solo dalla Centrale Kyo16D). La lista completa di questo protocollo è riportata anche nel 'Manuale di Programmazione da Tastiera' della Centrale KYO16D.

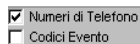

Pulisci

 Numeri di Telefono Codici Evento

- **Pulsante Pulisci** - Questo pulsante permette di azzerare tutti i dati impostati sulla colonna 'Numeri di Telefono' e/o sulle colonne 'Codice Evento' e 'Codice SIA' in base alla presenza o meno del segno di spunta sulle voci relative.



Dettaglio

- **Pulsante Dettaglio** - Questo pulsante permette di espandere o comprimere un particolare gruppo di eventi della lista. Alla pressione di questo pulsante, appare la finestra riportata qui a destra mediante la quale è possibile selezionare quale tipo di evento comprimere (casella deselezionata) o espandere (casella selezionata). Se, ad esempio, vengono compressi gli eventi di Area (casella "Dettaglio Aree" deselezionata) la lista conterrà solo le stringhe "fittizie" degli eventi relativi alle Aree, come ad esempio:

Allarme Area *Fittizio*

Inserimento Area *Fittizio*

Se, al contrario, vogliamo espandere gli eventi di Area (casella "Dettaglio



Aree” selezionata) la lista conterrà tutte le stringhe possibili degli eventi relativi alle Aree, come riportato di seguito:

Allarme Area n°1(Area 01)
 Allarme Area n°2(Area 02)
 Allarme Area n°3(Area 03)
 Allarme Area n°4(Area 04)
 Inserimento Area n°1(Area 01)
 Inserimento Area n°2(Area 02)
 Inserimento Area n°3(Area 03)
 Inserimento Area n°4(Area 04)

Tab. 3.2 - Codici Evento Standard per Protocollo Contact ID

Codice	Evento	Codice	Evento
Allarmi Medici		(1) 33	24 Ore
(1) AA	Richiesta Soccorso	(1) 34	Ingresso / Uscita
(1) A1	Trasmettitore Radio	(1) 35	Giorno / Notte
(1) A2	Fallimento Rapporto	(1) 36	Esterno
Allarmi Incendio		(1) 37	Sabotaggio
(1) 1A	Allarme Incendio	(1) 38	Preallarme
(1) 11	Fumo	Allarmi Generici	
(1) 12	Combustione	(1) 4A	Allarme Generico
(1) 13	Fluido in Movimento	(1) 43	Guasto Modulo Esp.
(1) 14	Temperatura	(1) 44	Sabotaggio Sensore
(1) 15	Pulsante Manuale	(1) 45	Sabotaggio Modulo
(1) 16	Condotto	24 Ore Non Furto	
(1) 17	Flamme	(1) 5A	24 Ore Non Furto
(1) 18	Preallarme	(1) 51	Fuga di Gas
Allarmi Panico		(1) 52	Refrigerazione
(1) 2A	Panico	(1) 53	Perdita di Calore
(1) 21	Costrizione	(1) 54	Perdita di Acqua
(1) 22	Silenzioso	(1) 55	Rottura Schermo
(1) 23	Udibile	(1) 56	Problema Giornaliero
Allarmi Furto		(1) 57	Bombola di Gas Scarica
(1) 3A	Furto	(1) 58	Alta Temperatura
(1) 31	Perimetrale	(1) 59	Bassa Temperatura
(1) 32	Volumetrico	(1) 61	Perdita Flusso Aria

NOTA - Il numero tra parentesi rappresenta la parte fissa del codice dipendente dal tipo di evento.



- **Pulsante Messaggi** - Attraverso la pressione di questo pulsante si accede alla finestra “**Messaggi**” visibile qui a lato: con essa è possibile digitare una descrizione personalizzata per ogni messaggio preregistrato.

Evento Prioritario

È possibile stabilire **un evento** della lista come “Prioritario”. Questo significa che, nel caso si verificano più eventi, verranno prima di tutto effettuate le telefonate relative a quello impostato come “Prioritario”.

L'Evento Prioritario può essere selezionato/deselezionato in due modi:

- fare doppio click in corrispondenza dell'evento stesso
- cliccare con il tasto destro del mouse in corrispondenza dell'evento dopo averlo selezionato

L'evento Prioritario è riconoscibile in qualsiasi momento perché visualizzato con caratteri di colore rosso.

Al fine di garantire la certificazione “CEI 79-2”, l'Evento Prioritario è da associare alla RAPINA oppure, in sequenza, all'ALLARME, alla MANOMISSIONE o al GUASTO.

Tab. 3.3 - Eventi Programmabili

Codice Contact ID	N.			Descrizione Evento	Si verifica quando...
	Serie Kyo4-8	Kyo 16D	Serie Kyo32		
(1) 00	00...03	00...03	00...07	Allarme Area n°	...va in allarme almeno una Zona appartenente all'Area n°
(1) 3A	04...11	04...19	08...39	Allarme Zona n°	...va in allarme la Zona n°
(1) 00	12...15	20...23	40...47	Inattività Area n°	...la Centrale rileva l'evento di Inattività sull'Area n°
(1) 00	16...19	24...27	48...55	Negligenza Area n°	...la Centrale rileva l'evento di Negligenza sull'Area n°
(5) 7A	20...27	28...43	56...87	Esclusione Zona n°	...la Zona n° viene esclusa
(5) 7A	28...35	44...59	88...119	Reinclusione Zona n°	...la Zona n° viene reinclusa
(4) 22	36...59	60...100	120...143	Riconosciuto Codice n°	...il Codice n° viene riconosciuto. <i>Nel protocollo CONTACT-ID, l'Identificativo dell'Utente (CCC) va da 1 a 24 per specificare il corrispondente Codice Riconosciuto.</i>
(4) 22	60...187	101...228	144...271	Riconosciuta Chiave n°	...la Chiave n° (SAT o PROXI-CARD) viene riconosciuta. <i>Nel protocollo CONTACT-ID, l'Identificativo dell'Utente (CCC) va da 25 a 152 per indicare il numero di Chiave Riconosciuta.</i> <i>(Es. Chiave 1 - CCC=25, Chiave 128 - CCC=152)</i>
(5) 7A	188...195	229...244	272...303	Autoesclusione Zona n°	...la Zona n° viene autoesclusa <i>(vedi paragrafo "Pagina Opzioni")</i>
(4) A2	196...199	245...248	304...311	Inserimento Area n°	...l'Area n° viene inserita con un Codice o con una Chiave
(4) A2	200...203	249...252	312...319	Disinserimento Area n°	...l'Area n° viene disinserita con un Codice o con una Chiave
(4) 00	204...207	253...256	320...327	Richiesta Inserimento Speciale Area n°	...l'Area n° viene inserita tramite: a) una Zona di Comando b) il Programmatore Orario c) il PC collegato via telefono o tramite Linea Seriale
(4) 00	208...211	257...260	328...335	Richiesta Disinserimento Speciale Area n°	...l'Area n° viene disinserita tramite: a) una Zona di Comando b) il Programmatore Orario c) il PC collegato via telefono o tramite Linea Seriale
(6) 00	212...215	261...264	336...343	Reset Memoria Area n°	...viene cancellata la Memoria di Allarme dell'Area n°
(1) 21	216...219	265...268	344...351	Disinserimento sotto costrizione Area n°	...viene utilizzato un Codice di tipo 'Panico' per disinserire l'Area n°
(3) 50	220...227	269...276	352...359	Chiamata Fallita al Numero n°	...la telefonata al Numero (1 ... 8) non va a buon fine. <i>Per motivi di sicurezza, gli eventi dal 220 (269)(352) a 227 (276)(359) non possono essere programmati per chiamare il numero telefonico al quale corrispondono. Per esempio, l'evento n. 220 (269)(352) non può telefonare al Numero Telefonico 1</i>
(1) 44	228...235	277...292	360...391	Sabotaggio Zona n°	...la Zona n° viene sabotata (Avviene solo nel caso vengano messi in cortocircuito i morsetti relativi alla Zona n° se quest'ultima è del tipo Bilanciata o a Doppio Bilanciamento)
(1) 3A	236...243	293...308	392...423	Ripristino Zona n°	...la Zona n° viene ripristinata dopo un Allarme oppure dopo un Sabotaggio
(1) 45	244	309	424	Sabotaggio BPI	...almeno un dispositivo BPI subisce un sabotaggio (Antistrappo o Antiapertura)
(1) 45	245	310	425	Ripristino Sabotaggio BPI	...cessano tutte le cause che hanno provocato l'evento di Sabotaggio sul Bus BPI
(1) 45	246	311	426	Sabotaggio Sistema	...la linea Antisabotaggio 24h bilanciata viene aperta o messa in corto oppure si tenta di aprire la Centrale senza autorizzazione. Questo evento viene attivato anche dal microswitch Antistrappo della Centrale (se previsto).

(1) 45	247	312	427	Ripristino Sabotaggio Sistema	...cessano tutte le cause che hanno provocato l'evento 'Sabotaggio Sistema'
(1) 45	248	313	428	Chiave Falsa	...si utilizza una Chiave Falsa
(3) A1	249	314	429	Guasto Rete	...la tensione di rete manca dal tempo programmato (vedi paragrafo "Pagina Opzioni")
(3) A2	250	315	430	Guasto Batteria	...la batteria è scarica o assente.
(3) 00	251	316	431	Guasto Fusibile	...si brucia il fusibile [9c]
(3) 00	252	317	432	Guasto Fusibile BPI	...si brucia il fusibile BPI [9b]
(3) AA	253	318	433	Scomparsa Dispositivo	...un dispositivo periferico (BPI o Via Radio) non risponde più
(3) 51	254	319	434	Guasto Linea Telefonica	...non risponde (o manca) la Linea Telefonica
(3) A1	255	320	435	Ripristino Rete	...la tensione di rete 230V viene ripristinata
(3) A2	256	321	436	Ripristino Batteria	...la batteria torna al livello normale
(3) 00	257	322	437	Ripristino Fusibile	...viene ripristinato il fusibile [9c]
(3) 00	258	323	438	Ripristino Fusibile BPI	...viene ripristinato il fusibile BPI [9b]
(3) AA	259	324	439	Ripristino Dispositivo	...tutti i dispositivi periferici in configurazione (BPI o Via Radio) tornano a rispondere
(3) 51	260	325	440	Ripristino Linea Telef.	...viene ripristinata la Linea Telefonica
(1) 10	261	326	441	Supertasto 1	...viene utilizzato il Supertasto 1
(1) AA	262	327	442	Supertasto 2	...viene utilizzato il Supertasto 2
(1) 2A	263	328	443	Supertasto 3	...viene utilizzato il Supertasto 3
(4) 22	264	329	444	Comando Remoto	...viene inviato un comando da remoto tramite Modem
(6) A2	265	330	445	Evento Test	...la Centrale invia un evento Test
(6) 22	266	331	446	Logger 70%	...il Registro degli Eventi è pieno almeno per il 70 % dall'ultima lettura effettuata.
(3) 50	267	332	447	Perdita Datario	...viene a mancare totalmente l'alimentazione della Centrale
(1) 45	—	333	448	Sabotaggio Ricevitore Via Radio	...viene aperto il Ricevitore Radio senza autorizzazione
(1) 45	—	334	449	Ripristino Sabotaggio Ricevitore Via Radio	...viene chiuso il coperchio del Ricevitore Radio dopo un'apertura non autorizzata
(1) 45	—	335	450	Disturbo Radio	...il Ricevitore Radio rileva i disturbi radio (JAM)
(1) 45	—	336	451	Reset Disturbo Radio	...il Ricevitore Radio non rileva più la presenza dei disturbi radio
(3) A2	—	337	452	Guasto Batteria Via Radio	...la batteria di un Dispositivo Via Radio è scarica o assente
(3) A2	—	338	453	Ripristino Batteria Via Radio	...la batteria di un Dispositivo Via Radio torna al livello normale

NOTA - Il numero tra parentesi rappresenta la parte fissa del codice dipendente dal tipo di evento

Pagina Programmatore Orario

La Centrale incorpora un Programmatore Orario che permette di automatizzare, in funzione del tempo, l'**inserimento delle Aree**. La Fig. 3.14 riporta la Pagina del programmatore contenente un'unica tabella con i vari parametri descritti di seguito.

Per fare in modo che gli inserimenti automatici abbiano effetto è necessario che l'utente attivi l'opzione "Abilita/Disabilita auto-inserimenti" del Menù Utente Principale.

Tabella del Programmatore Orario

- **Giorno** - In questa colonna sono visualizzati i giorni della settimana.
- **✓** - Selezionare le caselle di queste colonne per definire in quale giorno della settimana e per quale Area si avrà un inserimento automatico.
- **Area 01 ... 08** - In queste colonne vanno programmati gli orari di Inserimento delle varie Aree (Il range di valori va da 00:00 a 23:59 minuti).

Se l'inserimento di un'Area viene posticipato con una Richiesta di Straordinario che va oltre la mezzanotte (00:00), **alla mezzanotte verrà comunque effettuato l'auto-inserimento.**

- **Cancello Programmazione** - La pressione di questo pulsante riporta l'intera tabella ai valori di default.

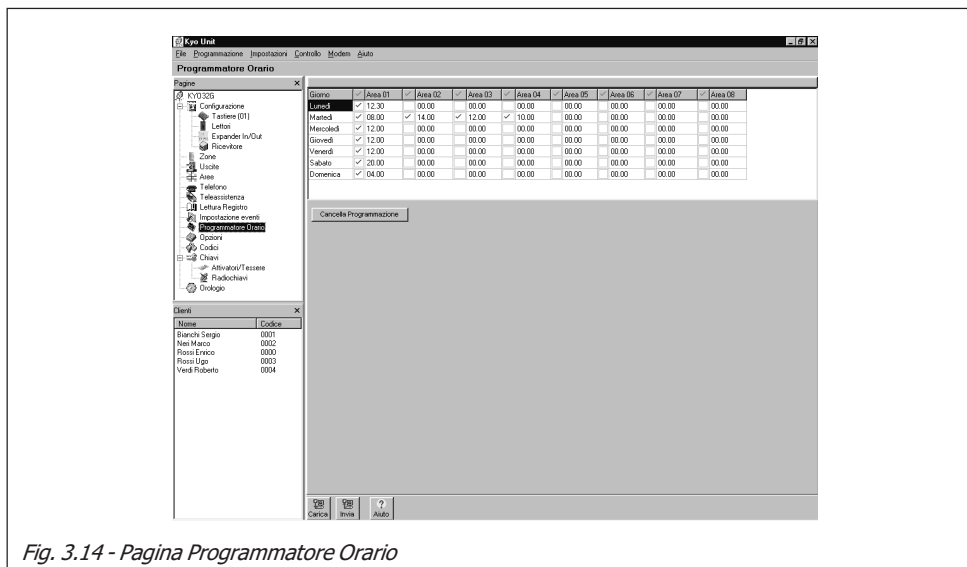

Fig. 3.14 - Pagina Programmatore Orario

Pagina Opzioni

Le opzioni di funzionamento (vedi Fig. 3.15) consentono di modificare il funzionamento della Centrale in base alle proprie esigenze.

Tabella Opzioni

I numeri fra parentesi fanno riferimento alla voce “Opzioni” del Menù Installatore sulle Tastiere LCD.

- **Mostra le zone violate su tastiera LCD a riposo (0)** - Selezionare questa opzione per fare in modo che il display della tastiera LCD mostri, a riposo, le eventuali zone violate.
- **Abilitazione Campanello su tastiera (1)** - Selezionare questa opzione per fare in modo che quando viene violata una zona di tipo “Campanello” a Centrale disinserita, il buzzer della tastiera emetta una serie di 5 beep.
- **Abilitazione Campanello su Proxi (2)** - Selezionare questa opzione per fare in modo che quando viene violata una zona di tipo “Campanello” a Centrale disinserita, il buzzer del Lettore PROXI emetta una serie di 5 beep.
- **Abilitazione ricevitore via radio (3)** - Selezionare questa casella per abilitare il ricevitore VectroRX.

Il Livello di Prestazione della Centrale viene declassato dal II a I Livello se viene usato il Ricevitore.

- **Abilitazione rilevazione disturbi radio (4)** - Selezionare questa casella

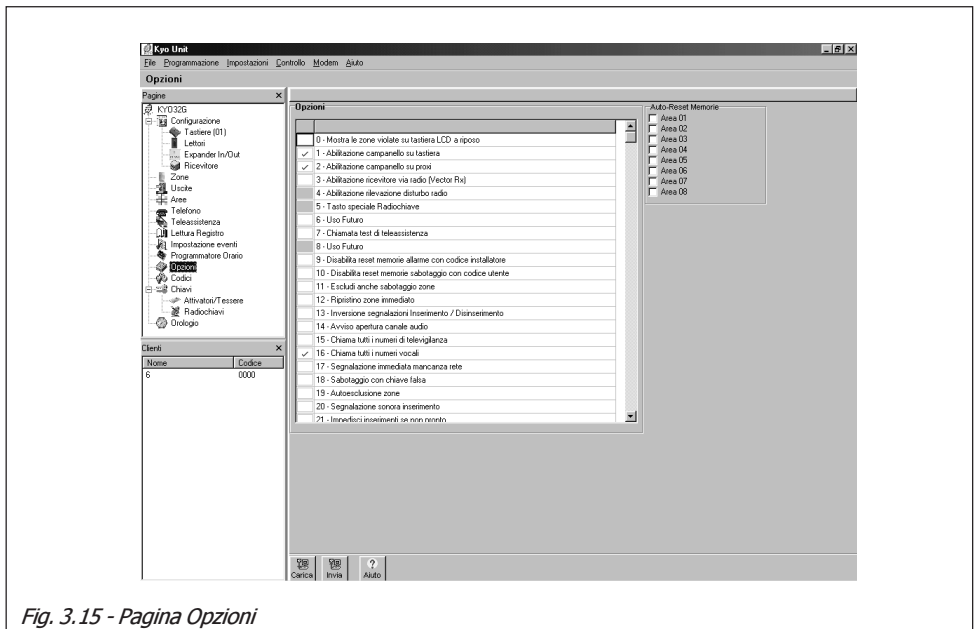

Fig. 3.15 - Pagina Opzioni

per abilitare la rilevazione dei disturbi radio. In presenza di tali disturbi la Centrale genererà l'evento "Disturbo Radio" (sul Registro degli Eventi verrà anche specificato il numero di Zona). Quando i disturbi verranno a mancare la Centrale genererà l'evento "Reset disturbo radio".

Con questa opzione abilitata, la Zona 32 non può essere del tipo "Via Radio"

- **Tasto speciale Radiochiave (5)** - Selezionare questa casella per fare in modo che il tasto "Inserimento Tipo B" sulla Radiochiave (▲) esegua la funzione "Supertasto 2" anziché l'inserimento.
- **Uso Futuro (6)** - Casella riservata per Uso Futuro (non selezionabile).
- **Chiamata test di teleassistenza (7)** - Vedi "Pagina Teleassistenza".
- **Uso Futuro (8)**
- **Disabilita reset memorie allarme con codice installatore (9)** - Attivando questa opzione non sarà più possibile cancellare le memorie di allarme con il Codice Installatore.
- **Disabilita reset memorie sabotaggio con codice utente (10)** - Attivando questa opzione, soltanto mediante il Codice Installatore sarà possibile cancellare le memorie di sabotaggio.
- **Escludi anche sabotaggio zone (11)** - Questa opzione, se selezionata, inibisce anche il sabotaggio di zona se la zona stessa è esclusa.

Al fine di garantire la certificazione "CEI 79-2", l'opzione "Escludi anche sabotaggio zone" non deve essere abilitata.

- **Ripristino zone immediato (12)** - Questa opzione, se selezionata, farà sì che la segnalazione di ripristino della Zona venga inviata non appena la Zona si ripristina, senza tener conto dello stato del ciclo di allarme.
- **Inversione segnalazioni Inserimento/Disinserimento (13)** - Nel caso dei Protocolli CESA e CONTACT-ID, con questa opzione selezionata si ha la possibilità di invertire il significato delle cifre di Attivazione/Ripristino per i messaggi di Televigilanza (solo per inserimenti e disinserimenti).
- **Avviso apertura canale audio (14)** - Questa opzione, se selezionata, prima di commutare la Centrale su *Ascolto Ambientale*, apre il canale *Viva-Voce* per 15 s.
- **Chiama tutti i numeri di televigilanza (15)** - Selezionando questa opzione la Centrale fa tutte le chiamate di Televigilanza programmate per un singolo evento. Con l'opzione deselezionata, la Centrale termina di effettuare le chiamate di Televigilanza non appena una di esse va a buon fine.
- **(Serie KYO4-8-32) Chiama tutti i numeri vocali (16)** - Selezionando questa opzione la Centrale fa tutte le chiamate Vocali programmate per un singolo evento. Con l'opzione deselezionata, la Centrale termina di effettuare le chiamate Vocali non appena una di esse va a buon fine.
- **(KYO16D) Uscita relè programmabile (16)** - Selezionando questa opzione, i morsetti di uscita del relè di allarme funzioneranno come un'Uscita Programmabile anziché come Uscita di allarme. La programmazione del Relè è associata all'Uscita n. 1.

Al fine di garantire la Certificazione “CEI 79-2”, la opzione “Uscita relè programmabile” non deve essere abilitata.

- **Segnalazione immediata mancanza rete (17)** - Normalmente il malfunzionamento “Mancanza Rete” viene segnalato solo dopo che sono trascorsi almeno 15 minuti dall’inizio del black-out; attivando questa opzione, invece, questo guasto viene segnalato immediatamente.
- **Sabotaggio con chiave falsa (18)** - Attivando questa opzione, l’introduzione di un Attivatore falso in un Inseritore (o l’avvicinamento dell’Attivatore falso o di una PROXI-CARD falsa all’area sensibile di un Lettore PROXI) provocherà un allarme per sabotaggio. Al contrario, con questa opzione disattivata un Attivatore falso non provocherà alcun allarme.
- **Autoesclusione zone (19)** - Selezionando questa opzione, la Centrale esclude automaticamente la zona se al momento dell’inserimento essa risulta violata.

Al fine di garantire la certificazione “CEI 79-2”, l’opzione “Autoesclusione zone” non deve essere abilitata se alle zone sono collegati dispositivi per rilevare intrusioni, manomissioni o rapine.

- **Segnalazione sonora su inserimento speciale (20)** - Se questa opzione è selezionata e l’impianto viene inserito tramite una Zona di Comando, il relè della sirena segnala l’Inserimento dell’impianto attivandosi per un tempo inferiore al secondo emettendo, così, un breve suono.
Nella centrale KYO16D questa opzione è valida soltanto se l’opzione n. 16 (Uscita relè programmabile) non è selezionata.
- **Impedisci inserimenti se non pronto (21)** - Con questa opzione selezionata, se si tenta di inserire una o più Aree che sono nello stato di ‘Non Pronta all’inserimento’ (vedi Tab. 2.2), l’operazione non viene effettuata. Se l’inserimento viene effettuato da Tastiera e l’operazione non va a buon fine per il motivo suddetto, il buzzer della Tastiera emette un suono grave, simile ad un “boop”.
- **Disabilita inserimento su problemi batteria (22)** - Selezionando questa opzione non è possibile inserire l’impianto se è attiva la segnalazione ‘Guasto batteria’.
- **Abilita spie lettore con chiave assente (23)** - Attivando questa opzione le spie sui Lettori (ECLIPSE2 e PROXI) visualizzeranno lo stato dell’impianto.
- **Abilita buzzer su Proxy Reader (24)** - Selezionare questa opzione per abilitare i buzzer presenti sui Lettori di Prossimità PROXI.
- **Codice Installatore bloccato (25)** - Selezionando questa opzione il ripristino delle programmazioni di fabbrica non riporta al valore di fabbrica il Codice dell’Installatore: non sarà più possibile accedere alla programmazione della Centrale senza conoscere il Codice Personale dell’Installatore.
- **Richiamata di sicurezza (26)** - Vedi “Pagina Teleassistenza”.
- **Disabilita controllo linea telefonica (27)** - Selezionare questa opzione se la Centrale non viene collegata alla Linea Telefonica per evitare che la mancanza della stessa venga segnalata dalla Tastiera (spia ▲ accesa).

- **Salto Risponditore (28)** - Vedi “Pagina Teleassistenza”.
- **Disabilita controllo toni (29)** - Vedi “Pagina Telefono”.
- **Selezione a toni (30)** - Vedi “Pagina Telefono”.
- **Sabotaggio disturbo Via Radio (31)** - Selezionando questa opzione, l’evento “Disturbo Radio” genera anche un Sabotaggio di Zona.
- **Uso interno (32)** - Opzione riservata: **LASCIARE DESELEZIONATA**.
- **Conferma chiamata vocale (33)** - Selezionando questa opzione, è possibile confermare alla Centrale l’avvenuta chiamata vocale attraverso la pressione del tasto  (asterisco) della tastiera telefonica.
- **Autoreinclusione zone (34)** - Questa opzione è efficace solo se è stata selezionata anche l’opzione “Autoesclusione Zone”. Se selezionata, questa opzione reinclude le Zone che tornano a riposo precedentemente autoescluse all’atto dell’inserimento della Centrale.
- **Esclusione controllo risposta vocale (35)** - Selezionando questa opzione, il messaggio vocale parte sempre e comunque dopo 5 secondi dalla fine della selezione.
- **Stop sirena durante l’ascolto ambientale (36)** - Selezionare questa opzione per inibire il funzionamento della sirena di allarme durante una sessione di Ascolto Ambientale o Bidirezionale.
- **Blocco tastiera dopo Codice sbagliato (37)** - Con questa opzione abilitata, l’inserimento di un Codice Utente sbagliato per più di 5 tentativi provoca il blocco immediato della tastiera per 2 minuti.
- **Messaggio Vocale su Inserimenti/Disinserimenti (38)** - Selezionando questa opzione è possibile ascoltare localmente dei messaggi vocali (richiede installazione della Scheda Vocale) in base alla presenza dei seguenti eventi:

<i>Tempo di Uscita</i>	<i>Ascolto ripetitivo del Messaggio n. 6</i>
<i>Tempo di Ingresso</i>	<i>Ascolto ripetitivo del Messaggio n. 7</i>
<i>Tempo di Preavviso</i>	<i>Ascolto ripetitivo del Messaggio n. 8</i>

Per ulteriori informazioni sulla programmazione dei Messaggi Vocali consultare il MANUALE DI UNITA’ CENTRALE.

- **Inserimento Rapido Aree (39)** - Con questa opzione attivata è possibile inserire in modo Rapido un’Area della Centrale digitandone il suo numero seguito dal tasto **ON** (Vedi paragrafo “Operazioni da Tastiera” nel MANUALE UTENTE).
- **Abilita disinserimenti ridondanti su Area 1-8 (40 ÷ 47)** - Selezionare questa opzione per fare in modo che gli eventi di disinserimento Aree siano generati anche con Aree già disinserite. Se l’evento è associato ad un’Uscita, quest’ultima verrà attivata. Questa opzione è utile soprattutto se associata con Codici e/o Chiavi di tipo ‘**And**’: infatti in questa maniera l’uscita si attiverà solo quando tutti i Codici o le Chiavi sono stati usati.

Nelle Centrali che gestiscono solo 4 Aree, le opzioni dalla n. 44 alla 47 sono riservate per Uso Futuro.
- **Abilita Preavviso su Tastiere e Proxi (48)** - Selezionare questa opzione per fare in modo che durante il tempo di Preavviso, tutti i buzzer dei Proxi e

e delle Tastiere emettano una serie di beep (vedere anche opzione n. 24, 'Abilita buzzer su Proxi-Reader').

- **Inibizione delle funzioni DTMF durante la riproduzione di un messaggio (49)** - Selezionare questa opzione per inibire l'accesso al Menù DTMF durante una telefonata vocale. Il Menù DTMF rimane comunque abilitato per le funzioni di 'Risponditore'.
- **Disabilita inserimento su problemi centrale (50)** - Selezionare questa opzione per fare in modo che la Centrale non possa essere inserita se è presente almeno un Guasto di Sistema (segnalato dall'accensione della spia ▲).
- **Eventi di Inserimento Speciale su Inserimenti Parziali (51)** - Selezionare questa opzione per fare in modo che gli eventi di Inserimento Parziale **P** e **Z** vengano loggati come Eventi Speciali. Con questa opzione selezionata, inoltre, gli eventi di Inserimento Speciale (DTMF, Autoinserimenti, Inserimenti da PC o da Zone di Comando) vengono loggati come normali eventi di Inserimento.
- **Valuta zone ritardate su uscita non pronta all'inserimento parziale (52)** - Per questa opzione, consultare il segnale 'Non pronto all'inserimento Parziale' nella *Pagina Uscite*.
- **Eventi su Porta Seriale (53)** - Selezionando questa opzione qualsiasi evento memorizzato nel Registro degli Eventi viene inviato anche attraverso la Porta Seriale RS232.
- **Uso Futuro (54).**
- **(Serie KYO4-8-32) - Uso Futuro (55).**
- **(KYO16D) - Abilita sabotaggio su scomparsa BPI o Ricevitore (55)** - Selezionando questa opzione, la centrale invierà un allarme di sabotaggio in caso di scomparsa dispositivo BPI e/o ricevitore radio. Viceversa, se l'opzione è deselezionata, in caso di scomparsa BPI o Ricevitore radio la centrale non invierà nessun segnale di allarme ma l'evento sarà comunque loggato.

Al fine di garantire la certificazione "CEI 79-2", l'opzione "Abilita sabotaggio su scomparsa BPI o Ricevitore" deve essere abilitata.

- **Uso Futuro (56 e successivi).**

Auto-Reset Memorie

Selezionare le Aree per le quali deve essere effettuato il ripristino automatico delle Memorie ogni volta che vengono inserite.

Pagina Codici

La Pagina Codici (vedi Fig. 3.16) consente di programmare i medesimi: 24 riservati agli Utenti e l'ultimo (il venticinquesimo) riservato all'installatore. I Codici possono essere formati da 4, 5 o 6 cifre.

Il Livello di Prestazione della Centrale viene declassato dal II a I Livello se vengono utilizzati codici a 4 cifre.

Tabella Codici Utente

I Codici Utente possono essere utilizzati per inserire e disinserire la Centrale oppure per effettuare delle programmazioni sulla stessa (Vedi MANUALE UTENTE).

N. - Questa colonna riporta il numero progressivo di ciascun Codice Utente.

Descrizione - In questo campo può essere digitato un nome personalizzato (massimo 16 caratteri) che permette di identificare meglio il Codice Utente.

1, 2, 3, 4, 5, 6, 7, 8 - Abilitazioni nelle varie modalità sulle singole aree.

Tipo On/Off (Rosso) - Per Abilitare/Disabilitare il Codice sull'Area, fare click nelle caselle relative come mostrato nella figura a lato. Un segno di spunta indica che il Codice è abilitato su quell'Area.

Tipo A (giallo) - Indica l'azione che deve essere effettuata sull'Area quando l'impianto viene inserito in modalità **A**: questa casella può assumere uno dei valori riportati nel riquadro "Legenda" e descritti nella Tab. 3.1. Per la programmazione di queste opzioni sono sufficienti ripetuti click del mouse sulla casella che interessa.

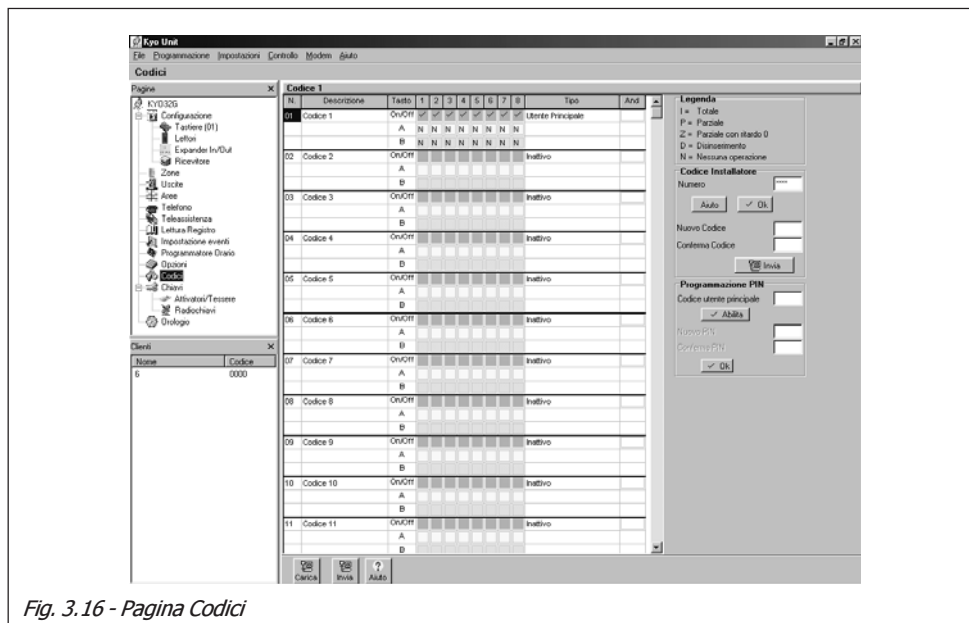
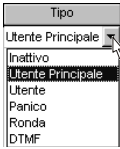

Fig. 3.16 - Pagina Codici



Tipo B (verde) - Indica l'azione che deve essere effettuata sull'Area quando l'impianto viene inserito in modalità **B**: questa casella può assumere uno dei valori riportati nel riquadro "Legenda" e descritti nella Tab. 3.1. Per la programmazione di queste opzioni sono sufficienti ripetuti click del mouse sulla casella che interessa.

Tipo - Con un doppio-click su questa casella si accede ad un menù dal quale è possibile selezionare uno dei seguenti Tipi di Codice:

Utente Principale - E' il codice riservato all'Utente Principale. Esso consente di effettuare tutte le operazioni da tastiera senza alcuna restrizione.

Utente - Il Codice Utente permette soltanto di:

- a) Inserire/Disinserire l'impianto nelle varie modalità,
- b) ripristinare le Memorie di allarme (solo quelle di Allarme Zona o Sabotaggio Zona),
- c) effettuare una o più Richieste di Straordinario,
- d) Abilitare/Disabilitare il Risponditore.

Panico - Questo codice può effettuare le stesse operazioni di un Codice Utente. Va utilizzato nel caso di **disinserimento sotto costrizione** poiché contemporaneamente al disinserimento viene attivato il Comunicatore Digitale.

Ronda - Questo codice disinserisce le Aree dove risulta abilitato. L'Area verrà automaticamente reinserita alla fine del Tempo di Ronda. Nel caso si voglia reinserire l'impianto prima del termine del Tempo di Ronda basterà digitare nuovamente il Codice Ronda

DTMF - Un Codice DTMF funziona solo se inviato attraverso la Linea Telefonica.

Utente Principale / Reset Coda Tel - Questo tipo di codice è simile al codice "Utente Principale": la sola differenza è che, durante un disinserimento, con un Codice di questo tipo si Resetta automaticamente anche le eventuali telefonate in corso.

And - In questa colonna, la presenza del segno di spunta, inserito e disinserito con un click del mouse, indica che il codice è di tipo AND. Un'Area che appartiene a Codici e/o Chiavi con l'opzione 'And' abilitata, viene disinserita solo se i Codici e le Chiavi alle quali appartiene vengono usati entro un tempo programmabile (Vedi 'T. And Code' nella Pagina Aree). Per le operazioni di inserimento o parzializzazione, questo attributo è ininfluente.

Codice Installatore

Il Codice Installatore (**0025** di Fabbrica) ha accesso a tutte le procedure di modifica dei parametri di programmazione della Centrale sia da tastiera che per mezzo del PC in connessione locale o remota. **Il Numero Personale dell'installatore è quindi una parametro estremamente importante.** Esso può essere modificato anche da tastiera.

Numero Personale - In questa casella va digitato il Numero Personale dell'Installatore necessario per le operazioni di trasferimento dati con la centrale collegata (locale o via telefono). Dopo aver digitato il Numero Personale, premere il



pulsante **'Ok'**. Se il codice immesso in questo campo non coincide con quello memorizzato sulla centrale non sarà possibile interagire con la stessa.

Nuovo Numero Personale - Nella parte inferiore della sezione, è possibile modificare il Numero Personale dell'Installatore. Per far ciò bisogna immettere due volte il nuovo codice (Nuovo Numero Personale e Conferma Numero Personale) ed inviarglielo alla Centrale collegata attraverso il pulsante **'Invia'**.

Conferma Numero Personale - In questo campo va ridigitato, come già accennato, il 'Nuovo Numero Personale' per evitare errori nella digitazione del Codice.

Programmazione dei Codici Utente (PIN)

In questa sezione vengono programmati i PINs utenti. Per la programmazione effettuare la seguente procedura:

1. Selezionare, nella **Tabella Codici Utente**, il codice di cui si vuole modificare il PIN (il codice correntemente selezionato è riportato come intestazione della tabella stessa). È possibile modificare solo il PIN digitato nella casella **Codice utente principale** e i PIN dei Codici Utente che NON SONO di tipo **Principale** e che sono abilitati su un sottoinsieme delle Aree sulle quali è abilitato il codice il cui PIN è stato digitato nella casella **Codice utente principale**.
2. Dopo aver digitato il **Codice utente principale** nella casella omonima, premere il pulsante **'Abilita'**.
3. Digitare il **Nuovo PIN** nella casella omonima
4. Digitare, per conferma, il Nuovo PIN nella casella **Conferma PIN**, quindi premere il pulsante **'Ok'** ().
5. Ripetere la sequenza per gli altri codici che devono essere modificati. Al termine, premere il pulsante **'Invia'** () per scaricare le programmazioni nella memoria della Centrale collegata.

Inserimento Rapido

L'inserimento delle Aree programmate per il Codice **22** può anche essere effettuato premendo per 3 secondi il pulsante **ON** da qualsiasi Tastiera.

Quando si effettua questo tipo di Inserimento Rapido, la programmazione effettuata per il parametro 'Tipo di Codice' del Codice 22 viene ignorata.

Per maggiori informazioni consultare il MANUALE UTENTE al paragrafo "Operazioni da Tastiera".

Codici per Radiochiave

Le funzioni programmate per i Codici n. **23** e **24** possono essere attivate anche per mezzo di una Radiochiave (Per questo è necessario collegare alla Centrale il Ricevitore VRX32-433 o Vector/RX8). Per maggiori informazioni consultare il paragrafo "Pagina Radiochiavi" più avanti in questo capitolo.

Pagina Orologio

La Fig. 3.17 mostra la Pagina Orologio mediante la quale si effettuano le impostazioni relative all'orologio della centrale (Data Attuale e Ora Attuale) ed al suo formato di visualizzazione (vedi sezione 'Formato Data').

Nel momento in cui si accede a questa pagina, i valori vengono impostati all'ora corrente.



Premendo il tasto **Invia** l'orario visualizzato viene inviato alla Centrale.



Premendo il tasto **Carica** viene visualizzato l'orario attuale della Centrale.

Pagina Attivatori/Tessere

La Centrale è in grado di gestire fino a 128 Chiavi (Attivatori SAT e/o Tessere PROXI-CARD): la Fig. 3.18a ne illustra la Pagina di programmazione.

Tabella Chiavi

- **N.** - In questa colonna sono riportati i Numeri di Identificazione utili nella Programmazione da Tastiera per programmare l'Attivatore.
- **Descrizione** - In questo campo, solo per le prime 16 chiavi, può essere digitata una descrizione personalizzata per identificare meglio l'Attivatore (massimo 16 caratteri).
- **Servizio** - Questo campo determina se la Chiave è in grado di mettere o meno la Centrale in servizio.

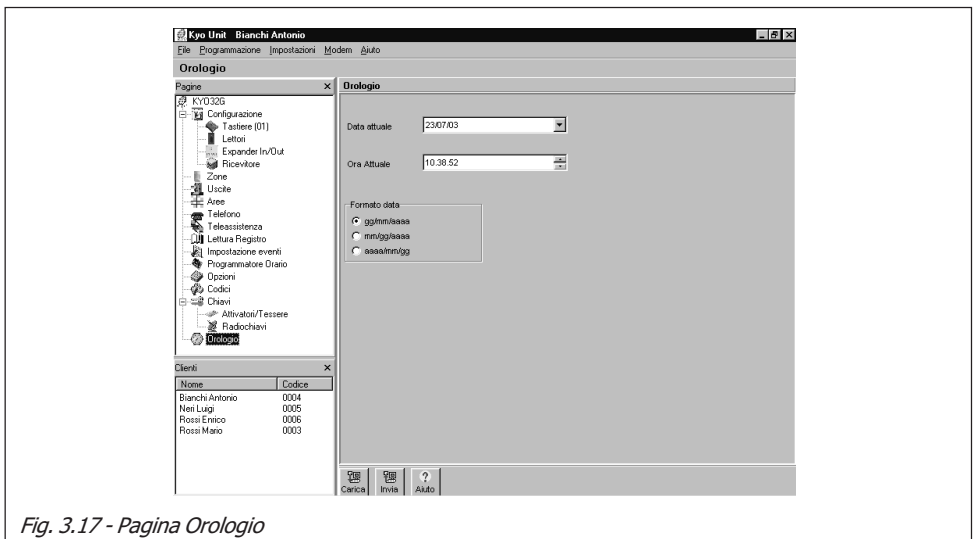

Fig. 3.17 - Pagina Orologio

Nello Stato di Servizio il relè di allarme è nelle condizioni di riposo e la centrale non genera nuovi allarmi.

Per Abilitare o Disabilitare è sufficiente fare doppio-click all'interno della casella che interessa (**Si**=Abilitato, **No**=Disabilitato).

- **Reset Coda Tel.** - In questo campo va definito se la Chiave è abilitata o meno alla cancellazione della coda telefonica. Per Abilitare o Disabilitare è sufficiente fare doppio-click all'interno della casella che interessa (**Si**=Cancella coda telefonica, **No**=Non cancella coda telefonica).
- **Ronda** - In questo campo va definito se la Chiave è abilitata come Ronda o meno. Per Abilitare o Disabilitare è sufficiente fare doppio-click all'interno della casella che interessa (**Si**=Chiave di tipo Ronda, **No**=La chiave non è del tipo Ronda). Una Chiave di tipo 'Ronda' si comporta come un Codice di tipo 'Ronda' (vedi Pagina Codici) .
- **Chiavi and** - In questo campo va definito l'opzione 'And'. Per Abilitare/Disabilitare è sufficiente fare doppio-click all'interno della casella che interessa (**Si**=Abilita Chiave and, **No**=Non abilitare Chiave And). Una Chiave 'And' funziona come un Codice 'And' (vedi Pagina Codici).
- **Area 1, 2, 3, 4, 5, 6, 7, 8** - In questi campi vanno definite le abilitazioni della Chiave rispetto alle Aree. Per Abilitare/Disabilitare è sufficiente fare doppio-click all'interno della casella che interessa (**Si**=Abilitata sull'Area, **No**=Non Abilitata sull'Area).
- **Canc** - Serve per cancellare le Chiavi. Per cancellare una o più Chiavi occorre selezionare questo campo (compare una croce).

La cancellazione avrà effetto solo dopo l'invio e la successiva uscita dalla programmazione.

Chiave 1	Descrizione	Servizio	Reset codatal	Ronda	Chiavi and	1	2	3	4	5	6	7	8	Canc
1	Chiave 1	No	No	No	No	No	No	No	No	No	No	No	No	No
2	Chiave 2	No	No	No	No	No	No	No	No	No	No	No	No	No
3	Chiave 3	No	No	No	No	No	No	No	No	No	No	No	No	No
4	Chiave 4	No	No	No	No	No	No	No	No	No	No	No	No	No
5	Chiave 5	No	No	No	No	No	No	No	No	No	No	No	No	No
6	Chiave 6	No	No	No	No	No	No	No	No	No	No	No	No	No
7	Chiave 7	No	No	No	No	No	No	No	No	No	No	No	No	No
8	Chiave 8	No	No	No	No	No	No	No	No	No	No	No	No	No
9	Chiave 9	No	No	No	No	No	No	No	No	No	No	No	No	No
10	Chiave 10	No	No	No	No	No	No	No	No	No	No	No	No	No
11	Chiave 11	No	No	No	No	No	No	No	No	No	No	No	No	No
12	Chiave 12	No	No	No	No	No	No	No	No	No	No	No	No	No
13	Chiave 13	No	No	No	No	No	No	No	No	No	No	No	No	No
14	Chiave 14	No	No	No	No	No	No	No	No	No	No	No	No	No
15	Chiave 15	No	No	No	No	No	No	No	No	No	No	No	No	No
16	Chiave 16	No	No	No	No	No	No	No	No	No	No	No	No	No
17	Chiave 17	No	No	No	No	No	No	No	No	No	No	No	No	No
18	Chiave 18	No	No	No	No	No	No	No	No	No	No	No	No	No
19	Chiave 19	No	No	No	No	No	No	No	No	No	No	No	No	No
20	Chiave 20	No	No	No	No	No	No	No	No	No	No	No	No	No
21	Chiave 21	No	No	No	No	No	No	No	No	No	No	No	No	No
22	Chiave 22	No	No	No	No	No	No	No	No	No	No	No	No	No
23	Chiave 23	No	No	No	No	No	No	No	No	No	No	No	No	No
24	Chiave 24	No	No	No	No	No	No	No	No	No	No	No	No	No
25	Chiave 25	No	No	No	No	No	No	No	No	No	No	No	No	No
26	Chiave 26	No	No	No	No	No	No	No	No	No	No	No	No	No
27	Chiave 27	No	No	No	No	No	No	No	No	No	No	No	No	No
28	Chiave 28	No	No	No	No	No	No	No	No	No	No	No	No	No
29	Chiave 29	No	No	No	No	No	No	No	No	No	No	No	No	No
30	Chiave 30	No	No	No	No	No	No	No	No	No	No	No	No	No
31	Chiave 31	No	No	No	No	No	No	No	No	No	No	No	No	No
32	Chiave 32	No	No	No	No	No	No	No	No	No	No	No	No	No
33	Chiave 33	No	No	No	No	No	No	No	No	No	No	No	No	No
34	Chiave 34	No	No	No	No	No	No	No	No	No	No	No	No	No
35	Chiave 35	No	No	No	No	No	No	No	No	No	No	No	No	No
36	Chiave 36	No	No	No	No	No	No	No	No	No	No	No	No	No
37	Chiave 37	No	No	No	No	No	No	No	No	No	No	No	No	No

Fig. 3.18a - Pagina Attivatori/Tessere

Pagina Radiochiavi

Se è stato collegato il VRX32-433, la Centrale può gestire fino a 16 Radiochiavi. La Fig. 3.18b illustra la Pagina di programmazione delle Radiochiavi.

Al fine di garantire la certificazione “CEI 79-2”, non utilizzare più di 14 Radiochiavi.

- **N.** - In questa colonna sono riportati i Numeri di Identificazione di ciascuna Radiochiave utili nella Programmazione da Tastiera della Radiochiave.
- **Descrizione** - In questo campo può essere digitata una descrizione personalizzata per identificare meglio la Radiochiave.
- **N° Seriale** - In questo campo deve essere digitato il Numero Seriale Elettronico (ESN) della Radiochiave. L'ESN è formato da 6 cifre alfanumeriche. Questo numero è riportato nell'etichetta posta sul dorso della Radiochiave stessa.
- **Codice** - Ogni Radiochiave, per poter funzionare, deve essere associata ad un Codice. I Codici predisposti per il funzionamento con le Radiochiavi sono il **23** ed il **24**. Il funzionamento della Radiochiave, quindi, dipende dalla programmazione effettuata per il Codice selezionato in questa colonna (di fabbrica, **23**).

*Nelle Centrali **KYO16D** la videata delle Radiochiavi è differente da quella visualizzata in Fig. 3.18b. In tali centrali, infatti, oltre che impostare il Numero Seriale della Radiochiave, è possibile programmarne anche i tipi di Inserimento (come descritto nella “Pagina Codici”) e le opzioni “Reset Coda Telefonica” e “And” (descritte nella “Pagina Attivatori”).*

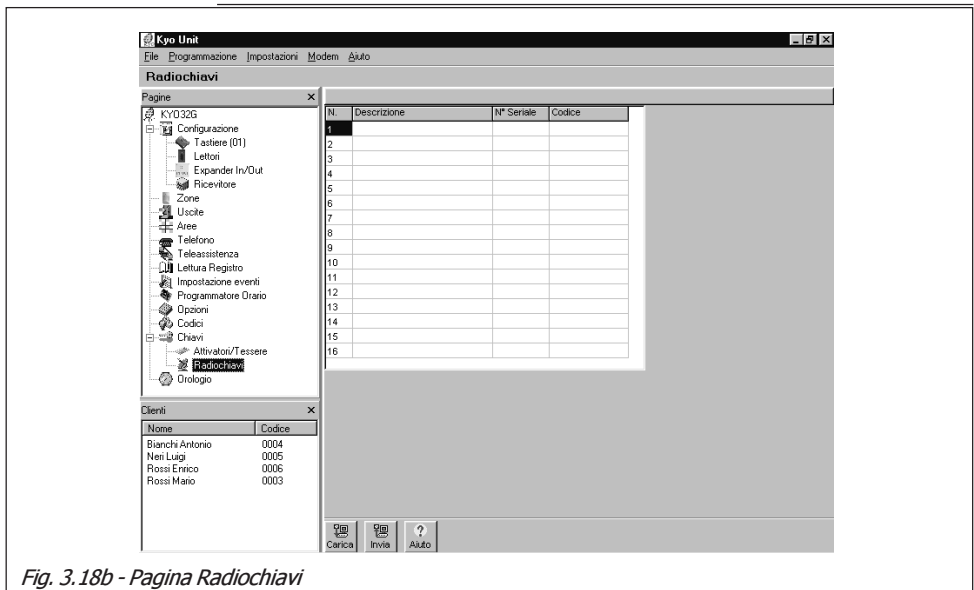

Fig. 3.18b - Pagina Radiochiavi

Programmazione con PC locale

Per poter comunicare con la Centrale occorre effettuare i passi successivi:

Collegare la porta seriale della Centrale [5] ad una porta seriale del PC utilizzando il cavo **CVSER/9F9F** fornito su richiesta ed il cui schema è riportato in Fig. 3.19. Se la porta del PC è a 25 poli, utilizzare anche l'adattore **ADSER/9M25F** fornito su richiesta oppure autocostruirsi un cavo come quello di Fig. 3.20.

1. Impostare la porta seriale del PC utilizzata per il collegamento con la Centrale:
 - a) Selezionare la voce di menù **“Impostazioni ⇒ Porte Seriali”**
 - b) Selezionare la Porta Seriale interessata nella sezione **“Locale”**
 - c) Selezionare il pulsante **OK**
2. Digitare il Numero Personale dell'Installatore programmato per la Centrale collegata (vedi paragrafo 'Pagina Codici')
3. Inviare le programmazioni effettuate verso la centrale. Per fare questo si può utilizzare una delle seguenti procedure:
 - a) Selezionare la voce di menù **“Programmazione ⇒ Invia”** per inviare tutti i parametri programmati di tutte le Pagine,
 - b) Selezionare il pulsante **“Invia”** per inviare i parametri relativi alla Pagina corrente,
 - c) Cliccare con il tasto destro del mouse all'interno della sezione **“Gestione Pagine”** e selezionare la voce **“Invia”**: verranno inviate solo le Pagine contrassegnate dal segno di spunta ✓.

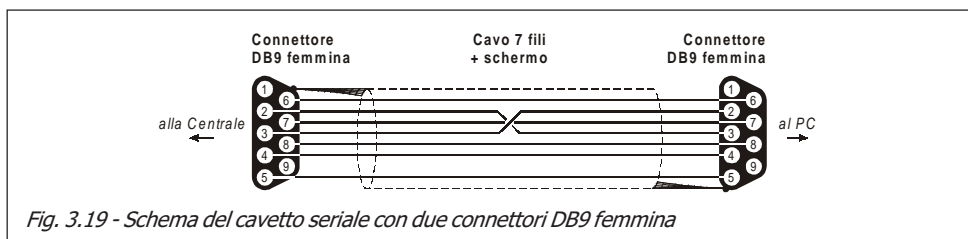

Fig. 3.19 - Schema del cavetto seriale con due connettori DB9 femmina

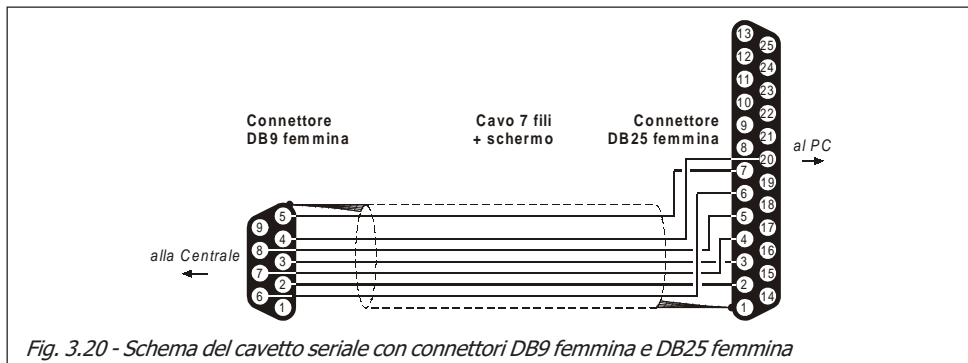

Fig. 3.20 - Schema del cavetto seriale con connettori DB9 femmina e DB25 femmina

4. È possibile anche caricare, e quindi visualizzare, le programmazioni effettuate. Per fare questo, seguire questa procedura:
 - a) Selezionare la voce di menù “**Programmazione** ⇒ **Carica**” per leggere, dalla memoria della Centrale, tutti i parametri programmati,
 - b) Selezionare il pulsante “**Carica**” per leggere i parametri relativi alla sola Pagina corrente,
 - c) Cliccare con il tasto destro del mouse nella sezione “Gestione Pagine” e selezionare la voce “**Carica**”: verranno caricati solo i parametri relativi alle Pagine contrassegnate dal segno di spunta ✓.

Programmazione con PC via Telefono

Una volta definiti, attraverso le varie Pagine, i parametri di funzionamento, questi possono essere inviati nella memoria della Centrale anche attraverso la linea telefonica mediante il Modem B-Mod2 (connessione Remota). Per fare questo eseguire i passi successivi.

Collegare la porta seriale di B-Mod2 ad una porta seriale del PC utilizzando il cavo seriale **CVSER/9F9F** e, se necessario, l’adattore **ADSER/9M25F** o comunque uno dei cavetti riportati nelle Fig. 3.19 e 3.20.

1. Impostare la porta seriale del PC utilizzata per il collegamento con il B-Mod2:
 - a) Selezionare la voce di menù “**Impostazioni** ⇒ **Porte Seriali**”
 - b) Selezionare la Porta Seriale interessata nella sezione “Remota”
 - c) Premere il pulsante **OK**
2. Digitare il Numero Personale dell’Installatore programmato per la Centrale collegata (vedi paragrafo ‘Pagina Codici’)
3. Selezionare la voce di menù “**Modem** ⇒ **Connessione**”: verrà aperta la finestra “CONNESSIONE” visibile in Fig. 3.21

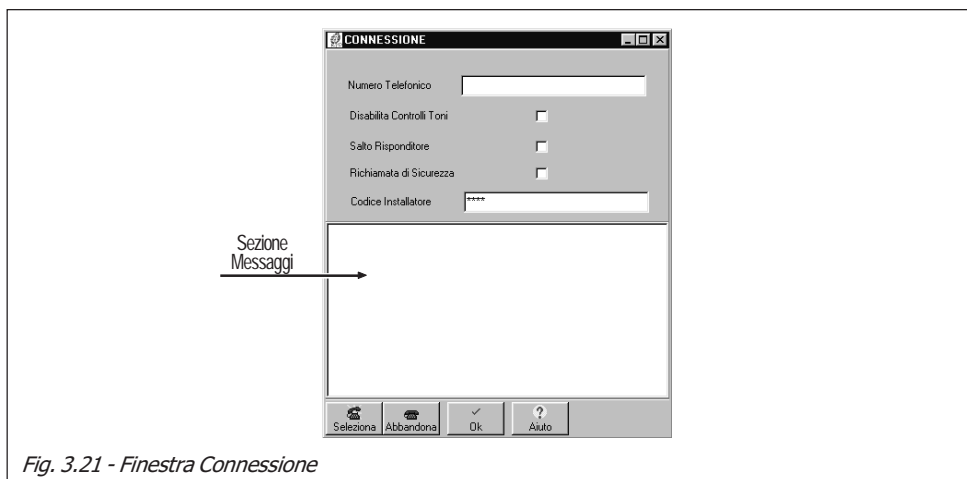

Fig. 3.21 - Finestra Connessione

4. Impostare i parametri seguenti:
 - a) **Numero Telefonico** memorizzato insieme ai dati del Cliente (vedi **File** ⇒ **Salva Configurazione** al paragrafo 'Barra dei Menù').
 - b) **Disabilita Controllo Toni** (vedi Paragrafo 'Pagina Telefono')
 - c) **Salto Risponditore** (vedi Paragrafo 'Pagina Teleassistenza')
 - d) **Richiamata di Sicurezza** (vedi Paragrafo 'Pagina Teleassistenza')

All'apertura della finestra 'CONNESSIONE' i parametri **b)**, **c)** e **d)** sopra elencati assumono i valori medesimi dei parametri corrispondenti presenti nelle Pagina di Teleassistenza e Telefono.

È possibile modificare i valori di questi parametri nella finestra 'CONNESSIONE' senza peraltro modificare i corrispondenti parametri presenti nelle altre Pagine dell'applicazione.



5. Selezionare il pulsante "**Seleziona**": nella Sezione Messaggi verrà visualizzato lo Stato di avanzamento della Connessione: la Tab. 3.4 riporta la lista completa dei messaggi visualizzabili. Se la procedura di connessione va a buon fine, nella Sezione Messaggi verranno visualizzate le seguenti righe:

KY0xACK

X.XX

Connessione



6. Selezionare il pulsante "**Ok**": la finestra Gestione Connessione verrà chiusa. Da questo momento la connessione è attiva e tutti i comandi "Invia" e "Carica" impartiti agiranno sulla Centrale connessa via telefono.
7. Procedere come descritto nei passi 3 e 4 del paragrafo "**Programmazione da PC**" per programmare e leggere le impostazioni della Centrale collegata.
8. Selezionare la voce di menù "**Modem** ⇒ **Aggancia**" per terminare la connessione: dopo pochi secondi la Sezione Messaggi comunicherà la sconnessione.



*Per chiudere anticipatamente la connessione telefonica selezionare il pulsante "**Abbandona**"*

Tab 3.4 - Messaggi del Modem

Messaggio	Descrizione
Omnia/Norma MODEM v. X.XX	Indica la versione del Modem connesso sulla porta seriale del PC
Modem non riconosciuto	Sulla porta seriale del PC configurata per il Modem non si rileva la presenza di quest'ultimo. Controllare l'efficienza del cavo di collegamento e la porta seriale configurata attraverso la Barra dei Menu
Ricezione...	Il sistema Modem/PC è in attesa di una telefonata in arrivo. Questo è lo Stato del sistema all'apertura della finestra 'Gestione Connessione'
BACKRING	Dopo la selezione indica che il telefono chiamato sta squillando
KY0xACK	È stata riconosciuta una centrale della Serie KYO Unit
Codice Installatore Errato	Non è possibile leggere il Numero Personale inviato dal software alla centrale remota: una delle cause potrebbe essere la scarsa qualità della linea telefonica
Busy Line on Hook	Il Modem ha riagganciato in quanto è stato rilevato un tono di occupato

CAPITOLO 4 - DESCRIZIONE DEI MORSETTI

Tab. 4.1 - Descrizione delle Morsettiere

Morsetti Scheda Elettronica			Descrizione	Tensione (V)	Corrente Max. (A)
K8G - K8W K32G	K4 - K8 K8W - K32	K16D			
1-2-3-4 [+][C][R][-]			Morsetti per il collegamento dei Dispositivi BPI (Tastiere, Inseritori, Espansioni)	13,8	(*)
5 [AS]	17 [AS]	-	Linea di Antisabotaggio Bilanciata 10K	-	-
6-9-12-15-18 21-24-27-30-3-7 [A]	4-6-8-11 14-17 [A]	6-9-12 [A]	Massa (Negativo di alimentazione)	0	-
7-10-13-16-19 22-25-28 [+F]	22 [+B]	+V [AUX]	Positivo di alimentazione per i sensori	13,8	(*)
8-11-14-17-20 23-26-29 [L1] ... [L8]	7-9-10-12-13 15-16-18 [L1] ... [L8]	5-7-8 10-11-13 [L1] ... [L6]	Linee di allarme programmabili. (La versione Kyo4 gestisce solo le linee L1 ... L4)	-	-
31-32-33 [NC][COM] [NO]	19-20-21 [NC][NO] [COM]	18-19-20 [NC][NO] [COM]	Scambi liberi del Relè di Allarme: a riposo ⇒ morsetto COM collegato con NC, NO appeso in allarme ⇒ morsetto COM collegato con NO, NC appeso	-	-
34 [+N]	-	-	In questo morsetto è presente un positivo con Centrale a riposo. È appeso con Centrale in allarme.	13,8	(*)
35 [+A]	-	-	In questo morsetto è presente un positivo con Centrale in allarme. È appeso con Centrale a riposo.	13,8	(*)
36 [+B]	22 [+B]	+V [AUX]	Alimentazione ausiliaria per dispositivi esterni	13,8	(*)
-	23-24-25 [O1][O2] [O3]	22-23 [OC1] [OC2]	Uscite ausiliarie Open-Collector 150 mA programmabili	-	0,15 (*)
38-39-40 41-42 [O1][O2] [O3][O4] [O5]	-	-	Uscite ausiliarie Open-Collector 500 mA programmabili	-	0,5 (*)
43-44-45-46 [GRN] [YEL] [BLK] [RED]	26-27-28-29 [GRN] [YEL] [BLK] [RED]	14-15-16-17 [GRN] [YEL] [BLK] [RED]	Morsetti del Key Bus (dove presenti): RED ⇒ Positivo BLK ⇒ Negativo	13,8	(*)
47-48 [LE]	32-33 [LE]	25-26 [LE]	Morsetti per il collegamento alla Linea Telefonica esterna	-	-
49-50 [LI]	34-35 [LI]	27-28 [LI]	Morsetti per il collegamento di eventuali apparecchi telefonici supplementari collegati sulla stessa Linea Telefonica della Centrale (Fax, Modem, Telefoni, ecc.)	-	-
51 [⚡]	36 [⚡]	29 [⚡]	Morsetto per il collegamento di Terra	-	-
-	30-31 [AC]	24-25 [AC]	Morsetti per il collegamento del secondario del Trasformatore	-	-

(*) - La somma delle correnti assorbite da questi morsetti non deve essere superiore a:
0,6 A - nei modelli K4, K8, K8W e K32 equipaggiati con Trasformatore
0,4 A - nel modello K16D

(*) - **1 A** - nei modelli K8G-SW1, K8GW-SW1 e K32G-SW1 equipaggiati con Alimentatore BAQ15T12
2,3 A - nei modelli K8G-SW2, K8GW-SW2 e K32G-SW2 equipaggiati con Alimentatore BAQ35T12
(Da questi valori, deve essere sottratto quello della corrente di ricarica della batteria in tampone)



BENTEL SECURITY S.r.l. - Via Gabbiano, 22 - Z.I. Santa Scolastica - 64013 CORROPOLI - TE - ITALY
Tel.: +39 0861 839060 - Fax: +39 0861 839065
www.bentelsecurity.com - infobentelsecurity@tycoint.com

Informazioni sul riciclaggio

BENTEL SECURITY consiglia ai clienti di smaltire i dispositivi usati (centrali, rilevatori, sirene, accessori elettronici, ecc.) nel rispetto dell'ambiente. Metodi potenziali comprendono il riutilizzo di parti o di prodotti interi e il riciclaggio di prodotti, componenti e/o materiali.

Per maggiori informazioni visitare il sito: <http://www.bentelsecurity.com/index.php?o=environmental>



Direttiva Rifiuti di apparecchiature elettriche ed elettroniche (RAEE WEEE)

Nell'Unione Europea, questa etichetta indica che questo prodotto NON deve essere smaltito insieme ai rifiuti domestici. Deve essere depositato in un impianto adeguato che sia in grado di eseguire operazioni di recupero e riciclaggio.

Per maggiori informazioni visitare il sito: <http://www.bentelsecurity.com/index.php?o=environmental>